

5040900WCOM Armario de cuatro puertas

Ameriwood HOME

Date of Purchase ___ / ___ / ___
Lot Number:

B345040900COM0S

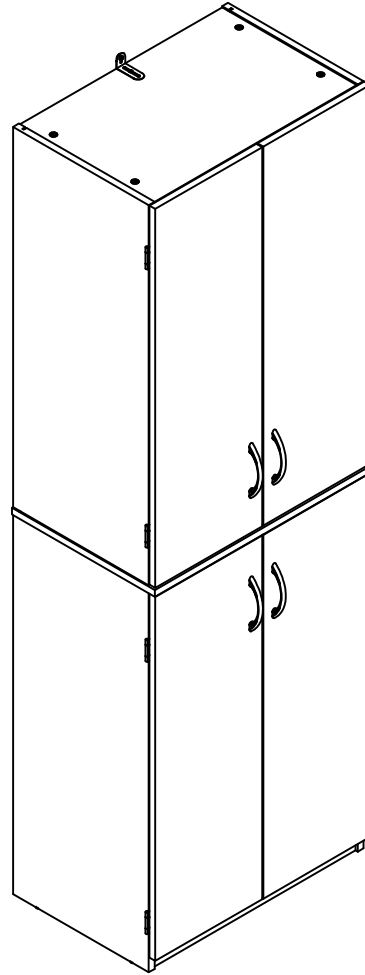

No devuelva este producto!

Póngase primero en contacto con nuestro servicio de atención al cliente

Llame al: 1-800-489-3351 (llamada gratuita)

Visite: www.ameriwoodhome.com

ESTE FOLLETO DE INSTRUCCIONES CONTIENE INFORMACIÓN **IMPORTANTE** SOBRE SEGURIDAD. LÉALO Y CONSÉRVELO PARA FUTURAS CONSULTAS.

Asegure sus muebles

Mantenga a salvo su hogar y a su familia con el kit de anclaje a la pared que se incluye con este producto.

Pueden producirse lesiones graves o mortales por aplastamiento al volcar los muebles.

ADVERTENCIA: El fabricante no asume ninguna responsabilidad por una instalación incorrecta o por cargas excesivas sobre los tornillos o el soporte. Este anclaje de pared no sustituye la supervisión adecuada de un adulto.

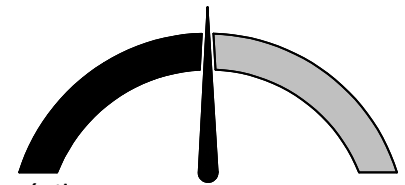

Medidor de dificultad de montaje

Siga a Ameriwood Home



Póngase en contacto con nosotros

¡NO devuelva este producto!

Póngase primero en contacto con nuestro amable equipo de atención al cliente para obtener ayuda.

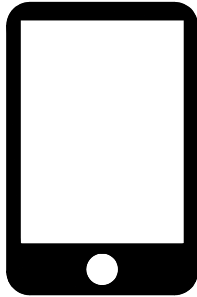

Llámenos de
lunes a viernes
1-800-489-3351



Visite ameriwoodhome.com para ver
la garantía limitada válida en EE. UU. y Canadá.

Consejos útiles

PERSONAS NECESARIAS PARA EL MONTAJE: 2

- Abra el artículo en la zona donde piensa guardarlo para evitar levantar pesos excesivos.
- Identifique, clasifique y cuente las piezas antes de intentar el montaje.
- Asegúrese de orientar siempre la punta de la parte superior del cierre de leva hacia el borde exterior.
- Utilice todos los clavos suministrados para el panel trasero y distribúyalos por igual.
- Debe utilizar el panel trasero para asegurarse de que su unidad es resistente.
- NO utilice productos químicos agresivos ni limpiadores abrasivos en este artículo.
- Nunca empuje, jale o arrastre su mueble.

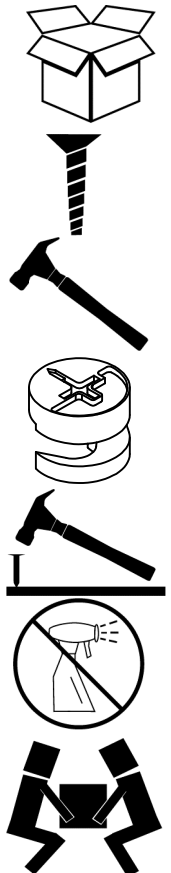

Antes de empezar



- ✓ Lea detenidamente cada paso y siga el orden adecuado.
- ✓ Separe y cuente todas sus piezas y herrajes. Las piezas se etiquetan en la superficie o en el borde de la pieza.
- ✓ Deje espacio suficiente para el proceso de montaje.
- ✓ Disponga de las siguientes herramientas: 2 destornilladores de cabeza Phillips y un martillo.
- ✓ Precaución: Si utiliza un taladro eléctrico o un atornillador eléctrico para atornillar, tenga en cuenta que debe reducir la velocidad y detenerse cuando el tornillo esté apretado. De lo contrario, el tornillo podría pelarse.

Sistema de fijación Cam Lock

Este sistema de fijación Cam Lock se utilizará durante todo el proceso de montaje.

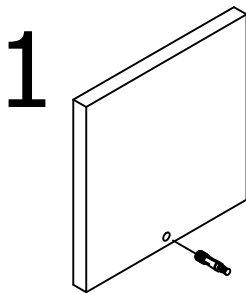

1 Presione CAM BOLT en el agujero.

2



3

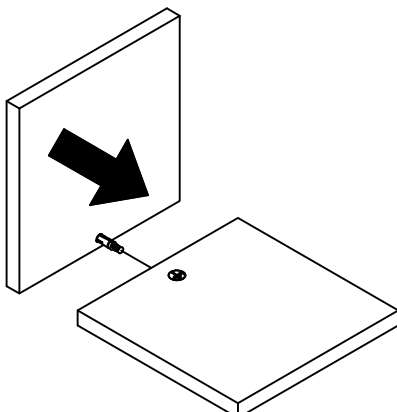

Presione las piezas para que CAM BOLT se inserte en el borde del orificio.

4

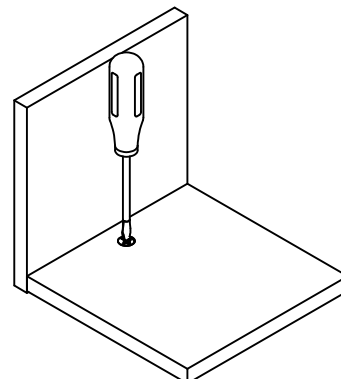

Con un destornillador, gire el CAM LOCK en el sentido de las agujas del reloj para bloquear el CAM LOCK y el CAM BOLT en sus orificios y fijar las piezas entre sí.



Antes de empezar

Tenga en cuenta:

Es posible que tenga que **golpear ligeramente** las espigas de madera con un martillo para introducirlas en los agujeros durante el proceso de montaje.

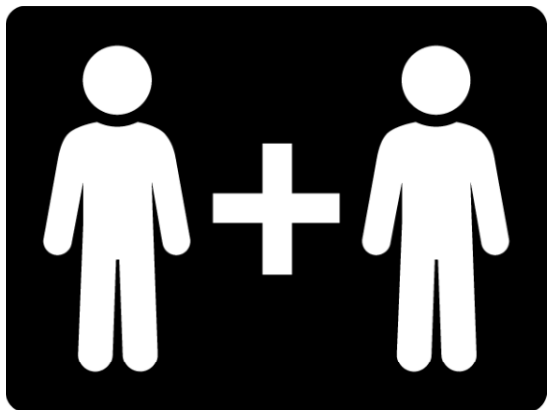

SE NECESITAN 2 PERSONAS PARA ESTA ASAMBLEA.

PRECAUCIÓN: No utilizar 2 personas para el montaje podría resultar en daños unitarios o lesiones personales.

Identificación del tablero

Tamaño no real

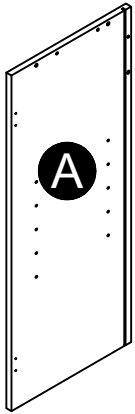

Panel superior izquierdo
35040900010

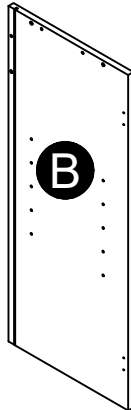

Panel superior derecho
35040900020

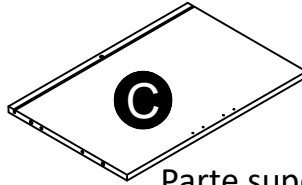

Parte superior
35040900030

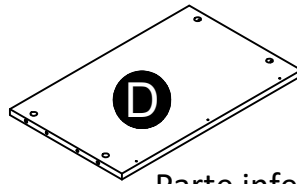

Parte inferior
35040900040

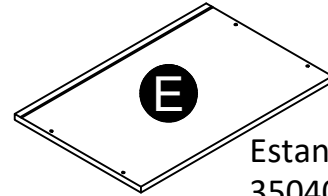

Estante central
35040900050

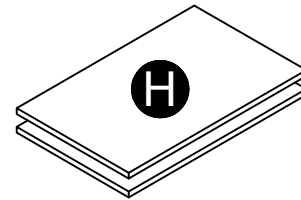

Estante ajustable (2)
35040900080

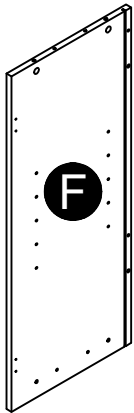

Panel inferior izquierdo
35040900060

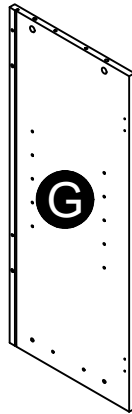

Panel inferior derecho
35040900070

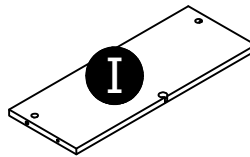

Soporte superior
3504000090

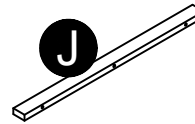

Kick
35040900100

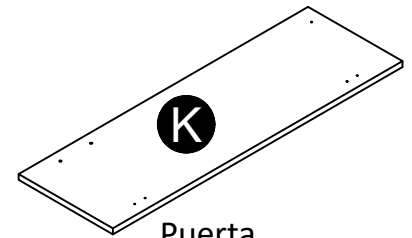

Puerta superior izquierda
35040900110

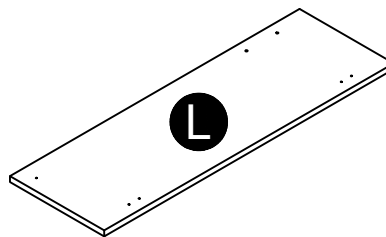

Puerta superior derecha
35040900120

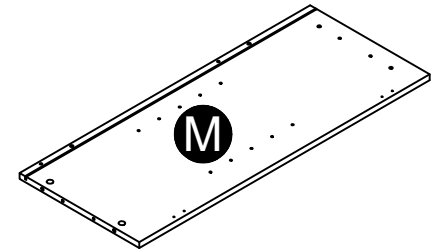

Puerta inferior izquierda
35040900130

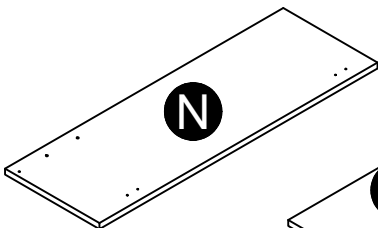

Puerta inferior derecha
35040900140

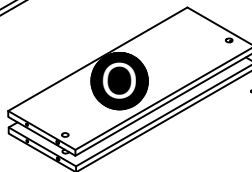

Soporte (2)
3504000150

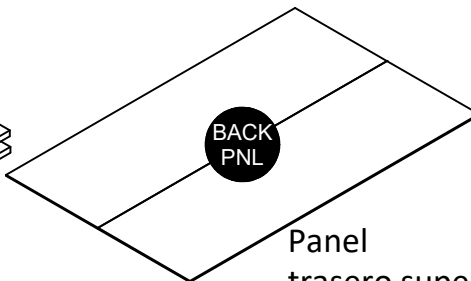

Panel trasero superior
K504090000

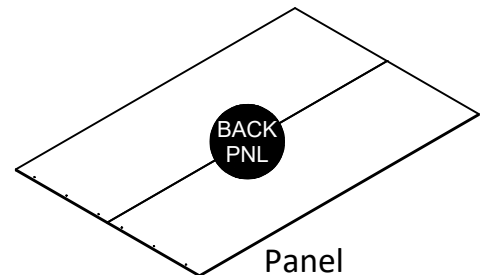

Panel trasero inferior
K504090010

Identificación del tablero

Tamaño no real

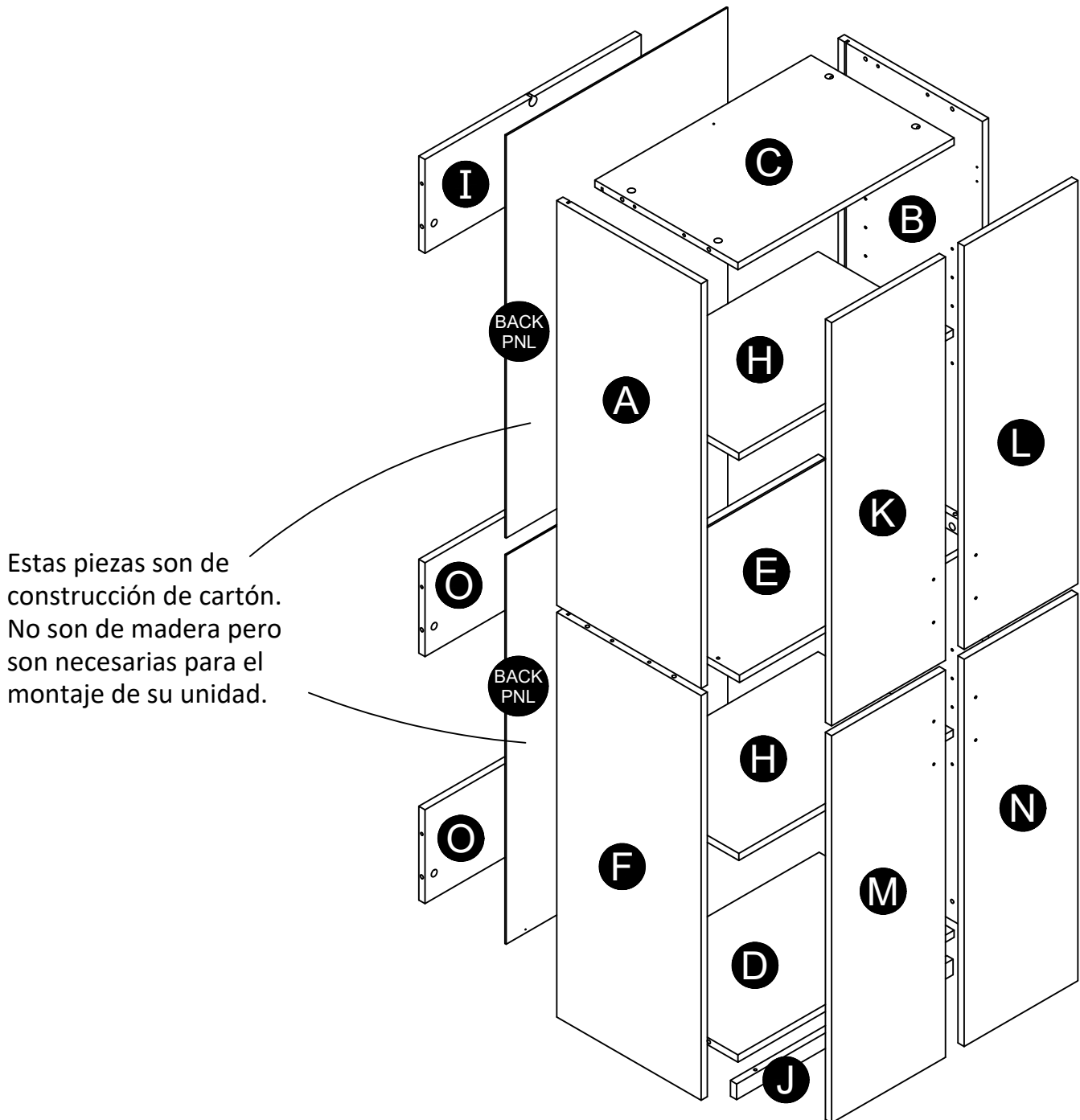

Nota:
Su unidad puede contener herrajes adicionales.

Lista de piezas

Tamaño real

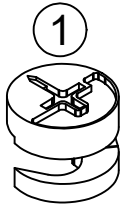

(x18)
#A22700
cierres de leva

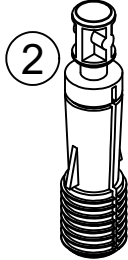

(x18)
#A22710
perno de leva

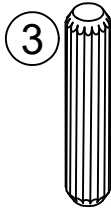

(x18)
#A21670
espiga de madera

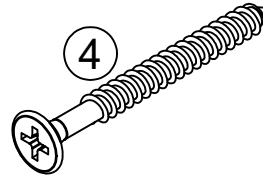

(x3)
#A13410
tornillo de 1-3/4 de pulg.

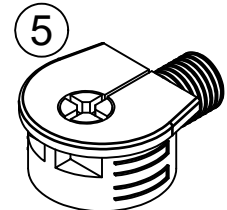

(x1)
#A22760
cierres rápidos



(x6)
#A21110
clavo

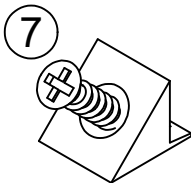

(x12)
#A54710
cuña

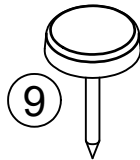

(x4)
#A43200
tachuela deslizante



(x32)
#A12120
tornillo de 7/16 de pulg.

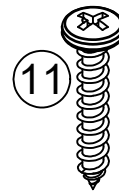

(x8)
#A12810
tornillo de 1 pulg.

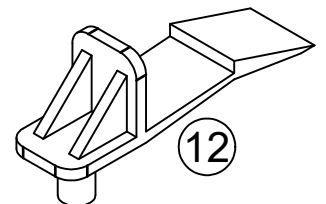

(x8)
#A80490
pinza de estantería

Tamaño no real

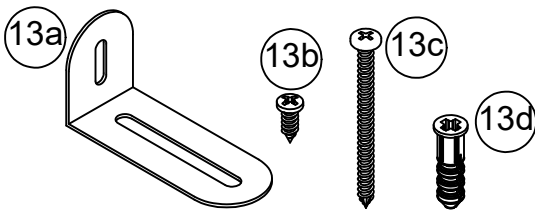

(x1)
#A84050
soporte de seguridad

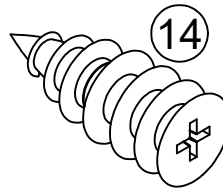

(x1)
#A20940
anclaje

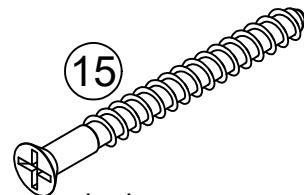

(x4)
#A23030
confirmat



(x4)
#A245056
tapa de leva

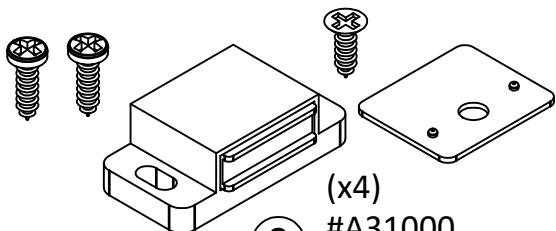

(x4)
#A31000
kit de enganche

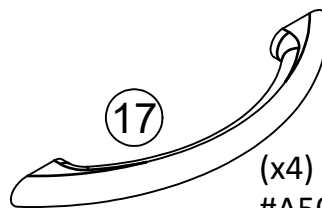

(x4)
#A50690
asa

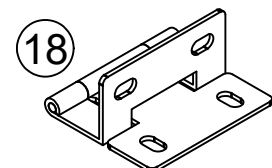

(x8)
#A60010
bisagra

PASO 1

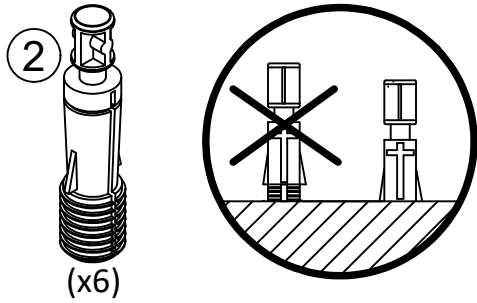

Inserte tres pernos de leva (2) en el panel superior izquierdo (A).
Inserte tres pernos de leva (2) en el panel superior derecho (B).

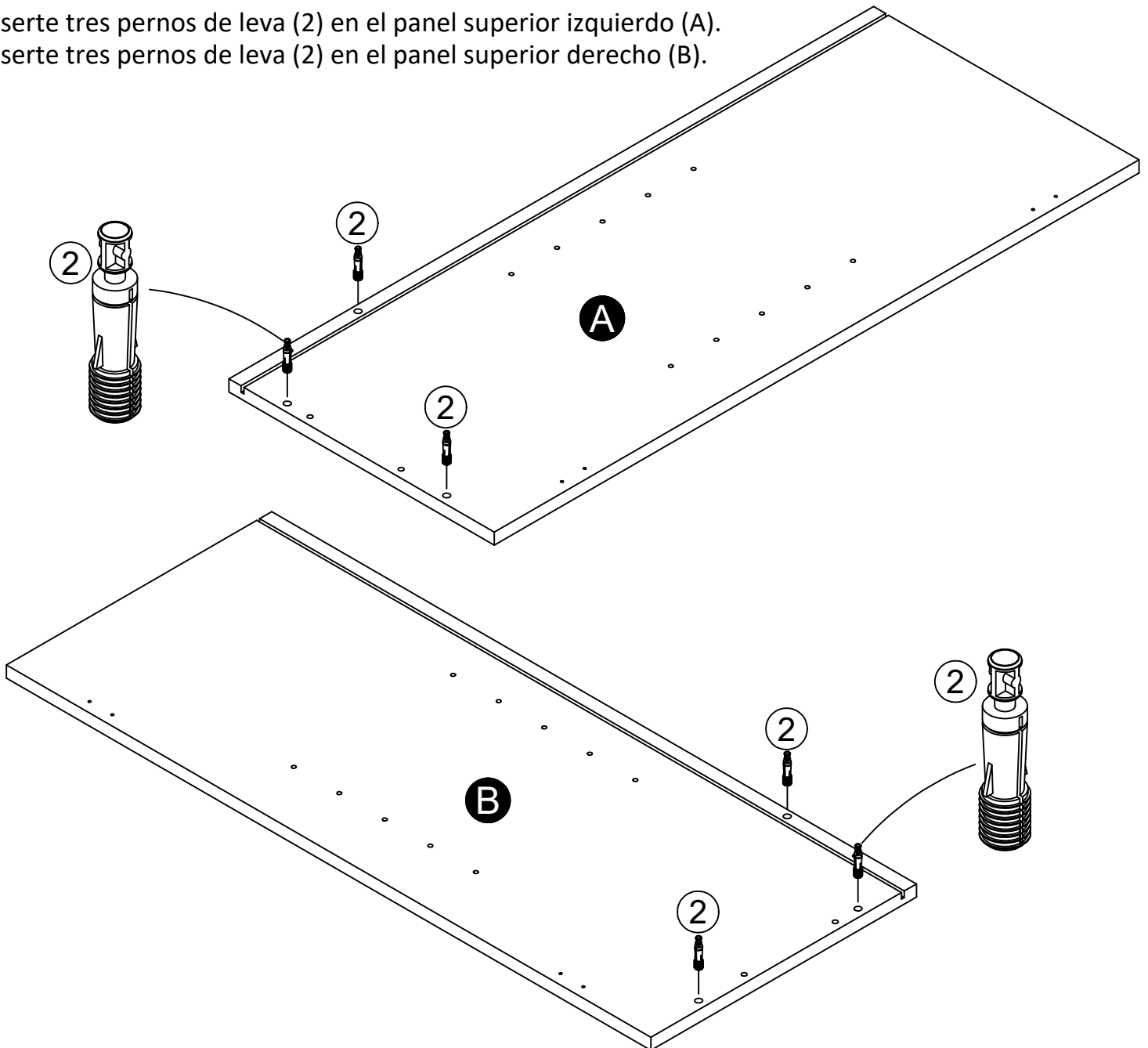

PASO 2

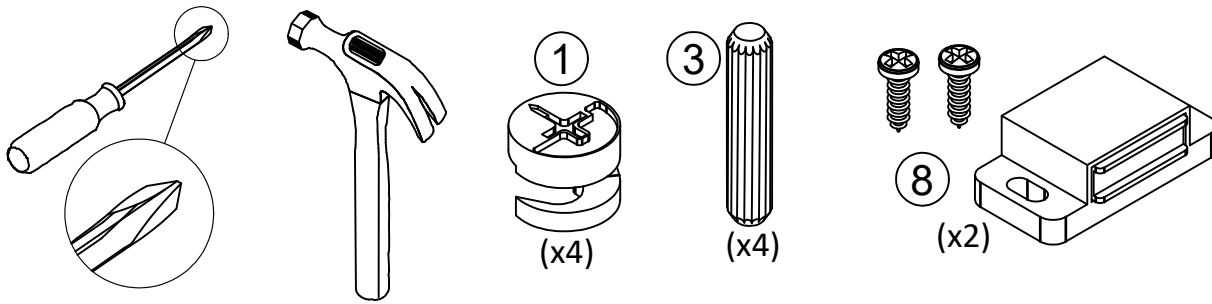

Inserte cuatro cerrojos de leva (1), cuatro espigas de madera (3) y dos kit de enganche (8) en la parte superior (C).

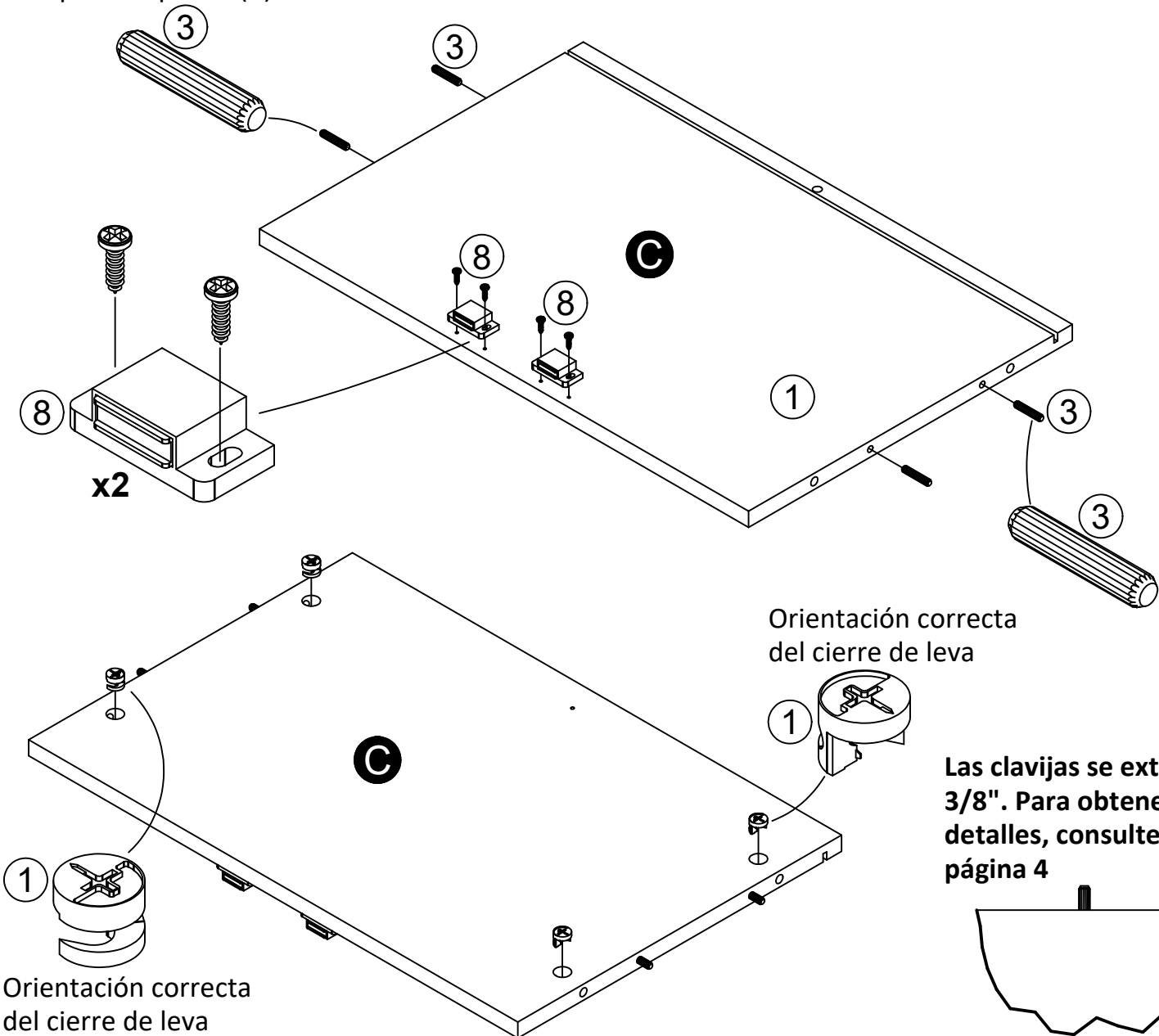

PASO 4

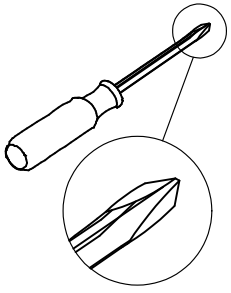

Coloque el soporte (I) con el quickloc (5) de modo que el quickloc encaje en el orificio de la parte superior (C).

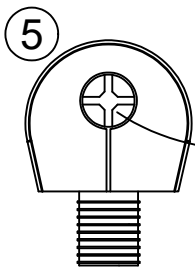
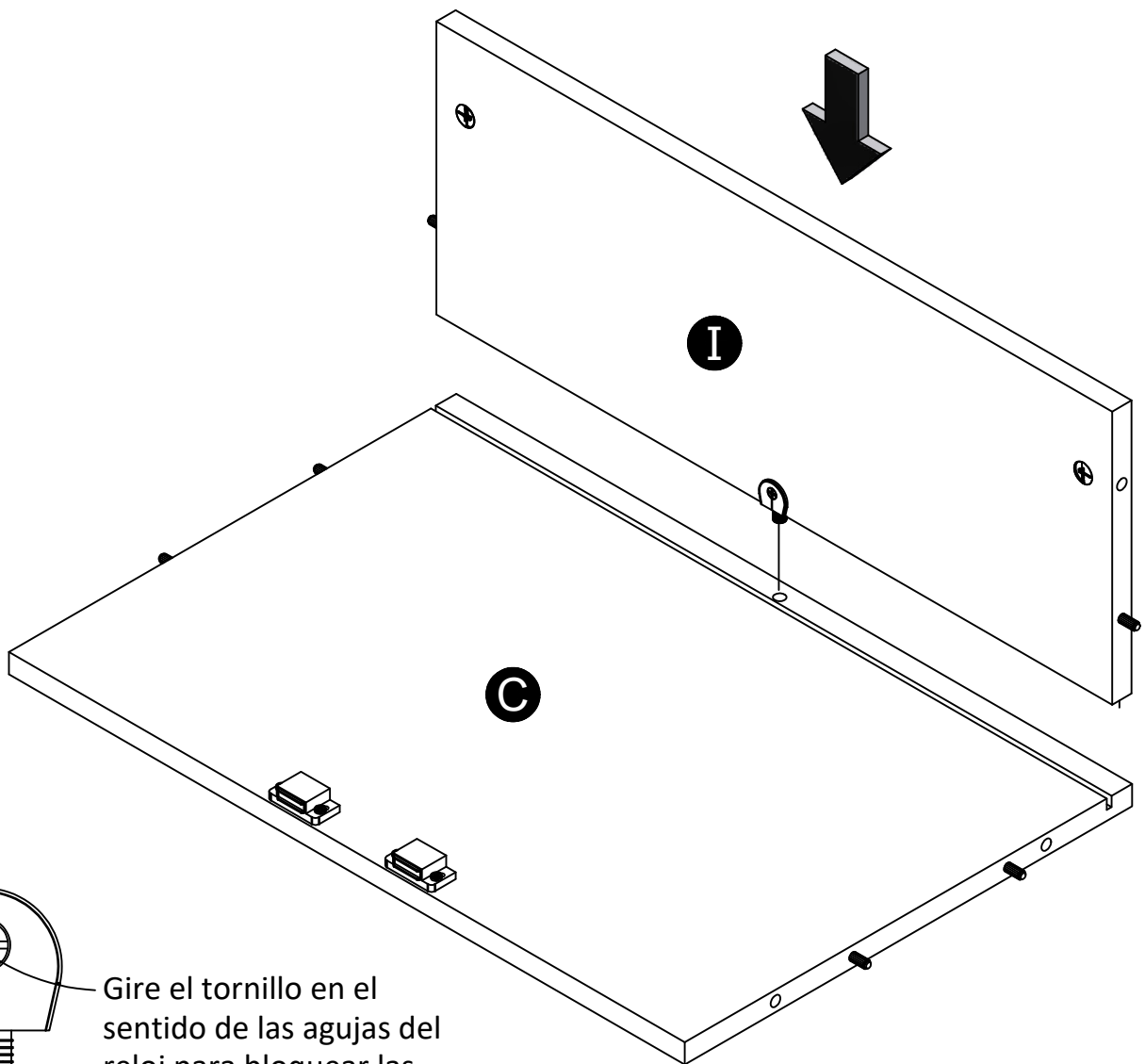

Gire el tornillo en el sentido de las agujas del reloj para bloquear las piezas.

PASO 5

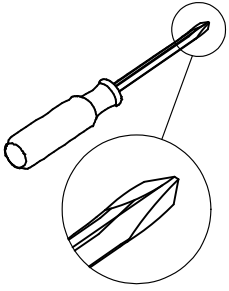

Enganche los pernos de leva (2) del panel superior izquierdo (A) en los cierres de leva (1) de la parte superior (C) y del soporte (I). Gire en el sentido de las agujas del reloj para bloquear.

Bordes acabados hacia arriba

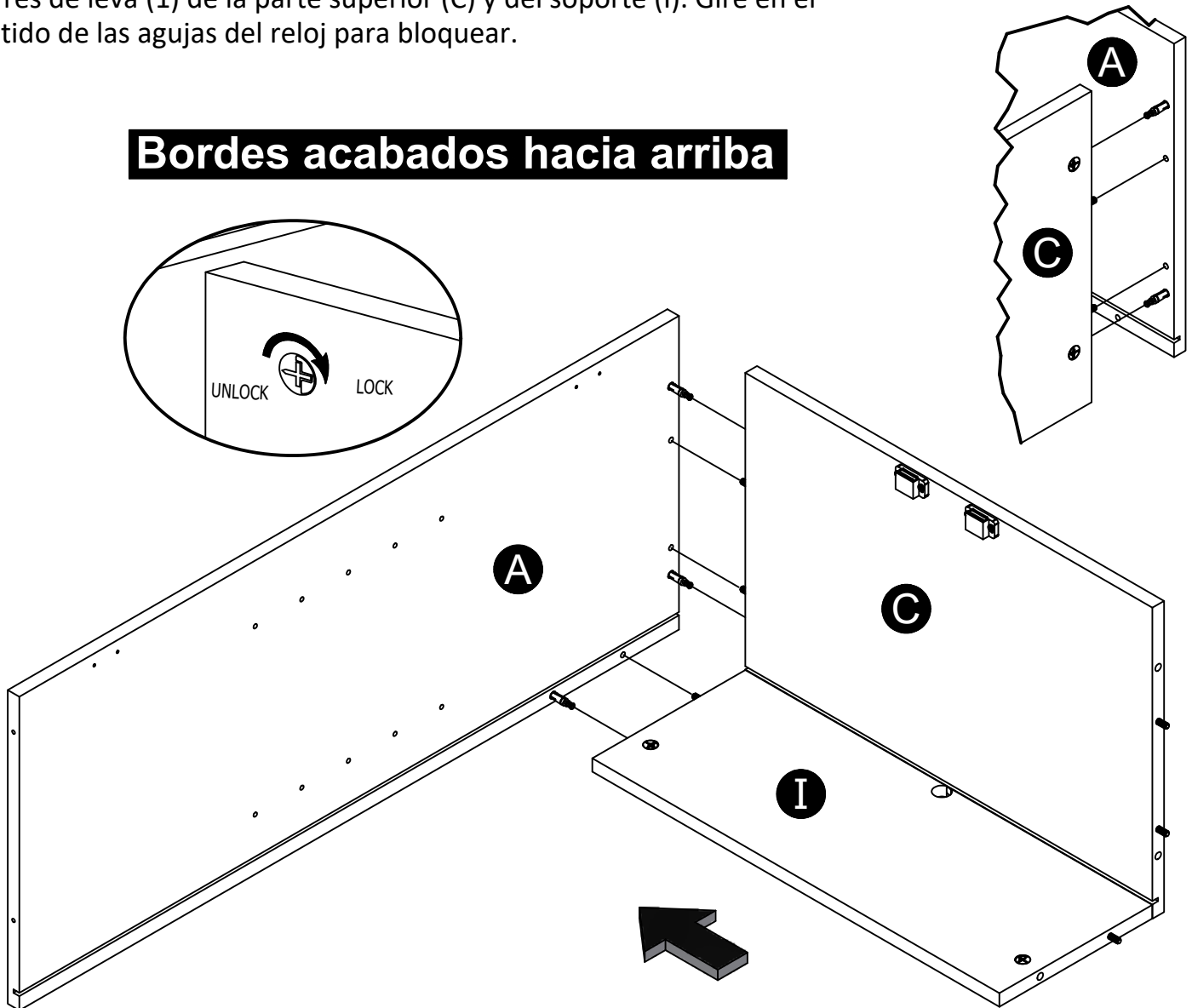
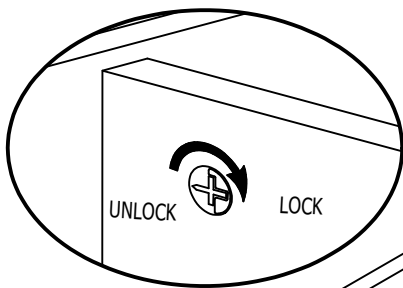

PASO 6

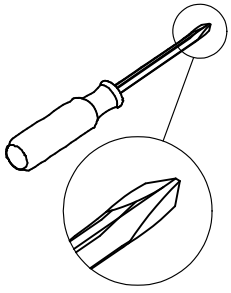

Bordes acabados hacia arriba

Enganche los pernos de leva (2) del panel superior derecho (B) en los cierres de leva (1) de la parte superior (C) y del soporte (I). Gire en el sentido de las agujas del reloj para bloquearlos en su sitio.

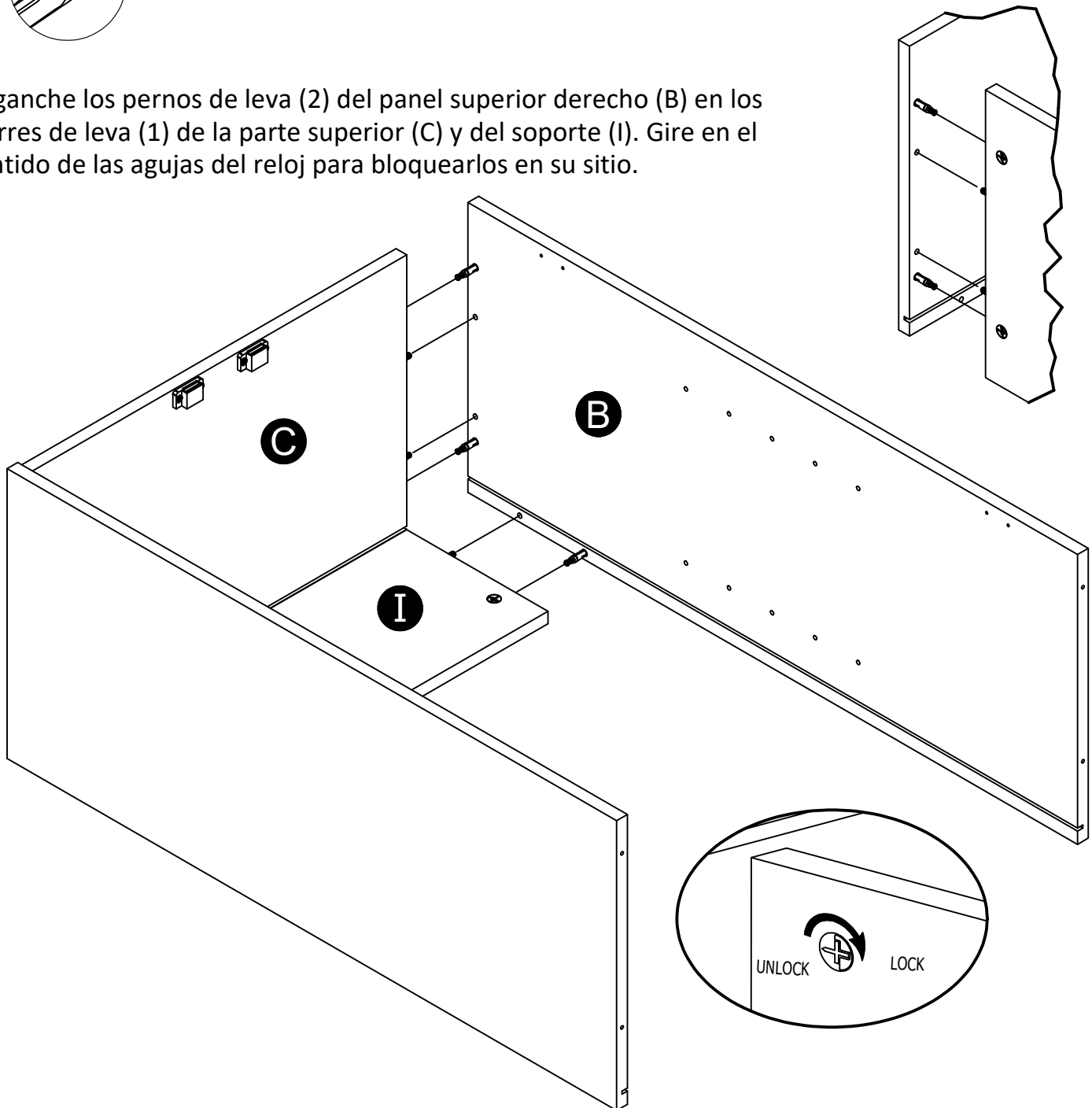

PASO 7

¡IMPORTANTE! EL PANEL TRASERO ES UNA PARTE ESTRUCTURAL DE ESTA UNIDAD Y DEBE INSTALARSE CORRECTAMENTE.

Despliegue el panel posterior superior. Con la superficie acabada hacia arriba, deslice el panel trasero en la ranura de los paneles superior izquierdo y derecho (A y B) asentándolo en la ranura de la parte superior (C). Tenga en cuenta que el panel trasero quedará sobre el soporte (I).

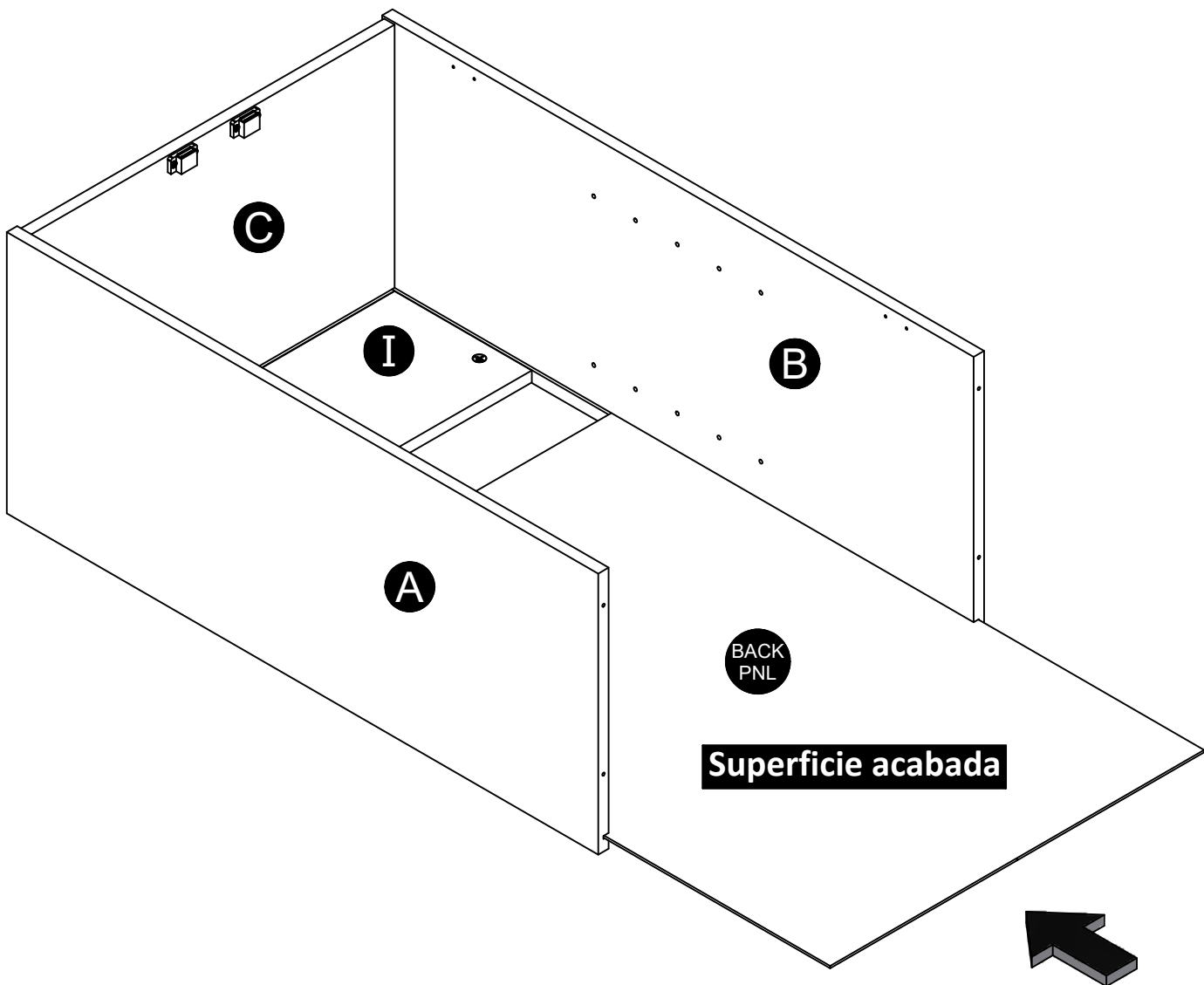

PASO 8

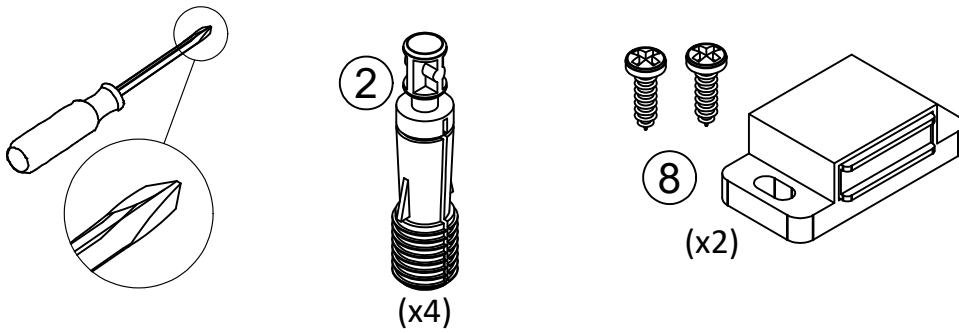

Inserte cuatro pernos de leva (2) y dos kits de enganche (8) en el estante central (E).

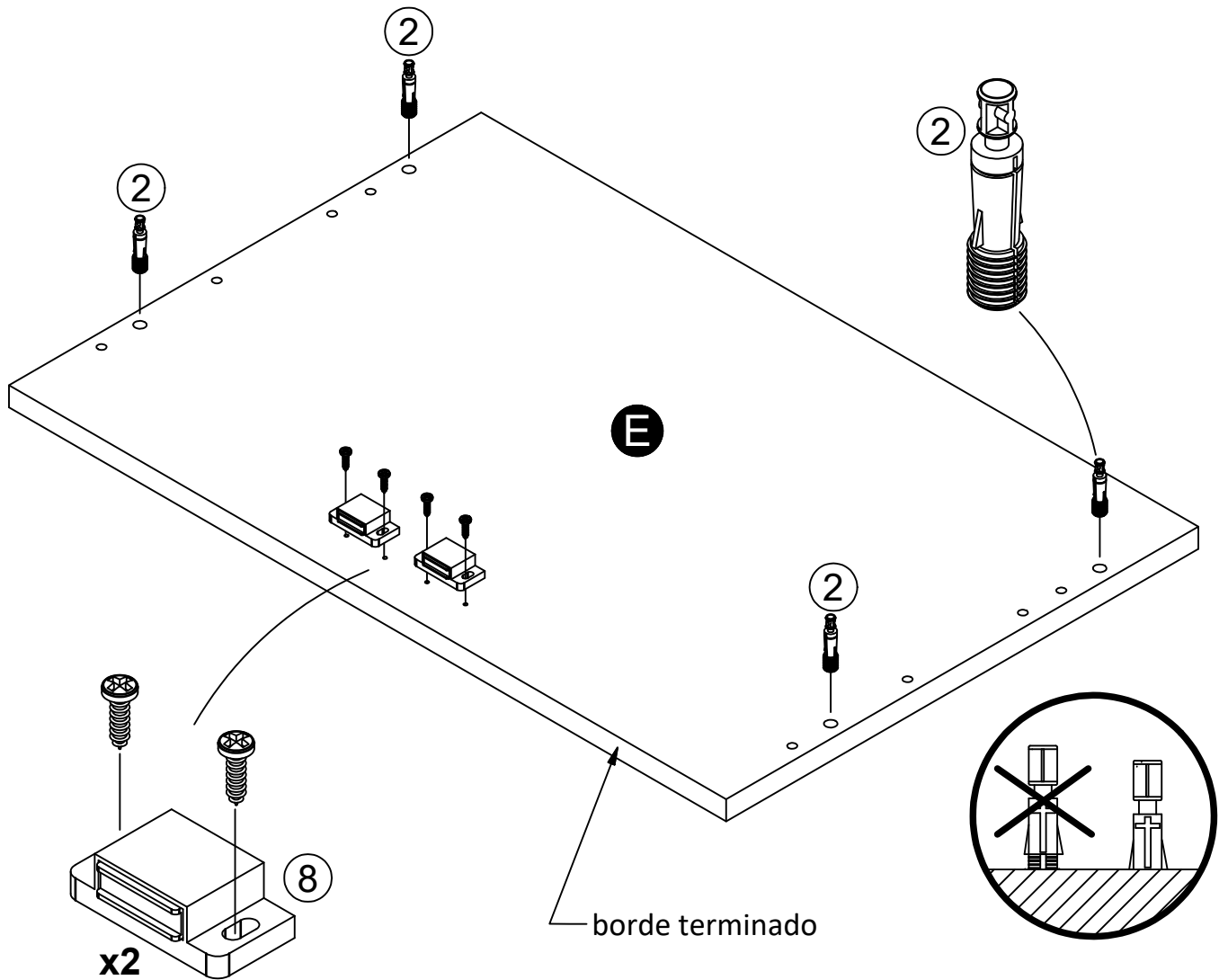

PASO 9

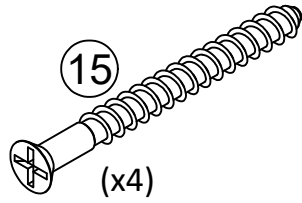
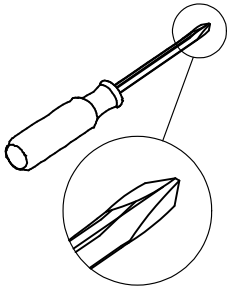

Inserte cuatro tornillos (15) a través del estante central (E) y en el panel superior izquierdo (A) y el panel superior derecho (B).
El borde inferior del panel posterior superior se insertará en la ranura del estante central (E).

Bordes acabados hacia arriba

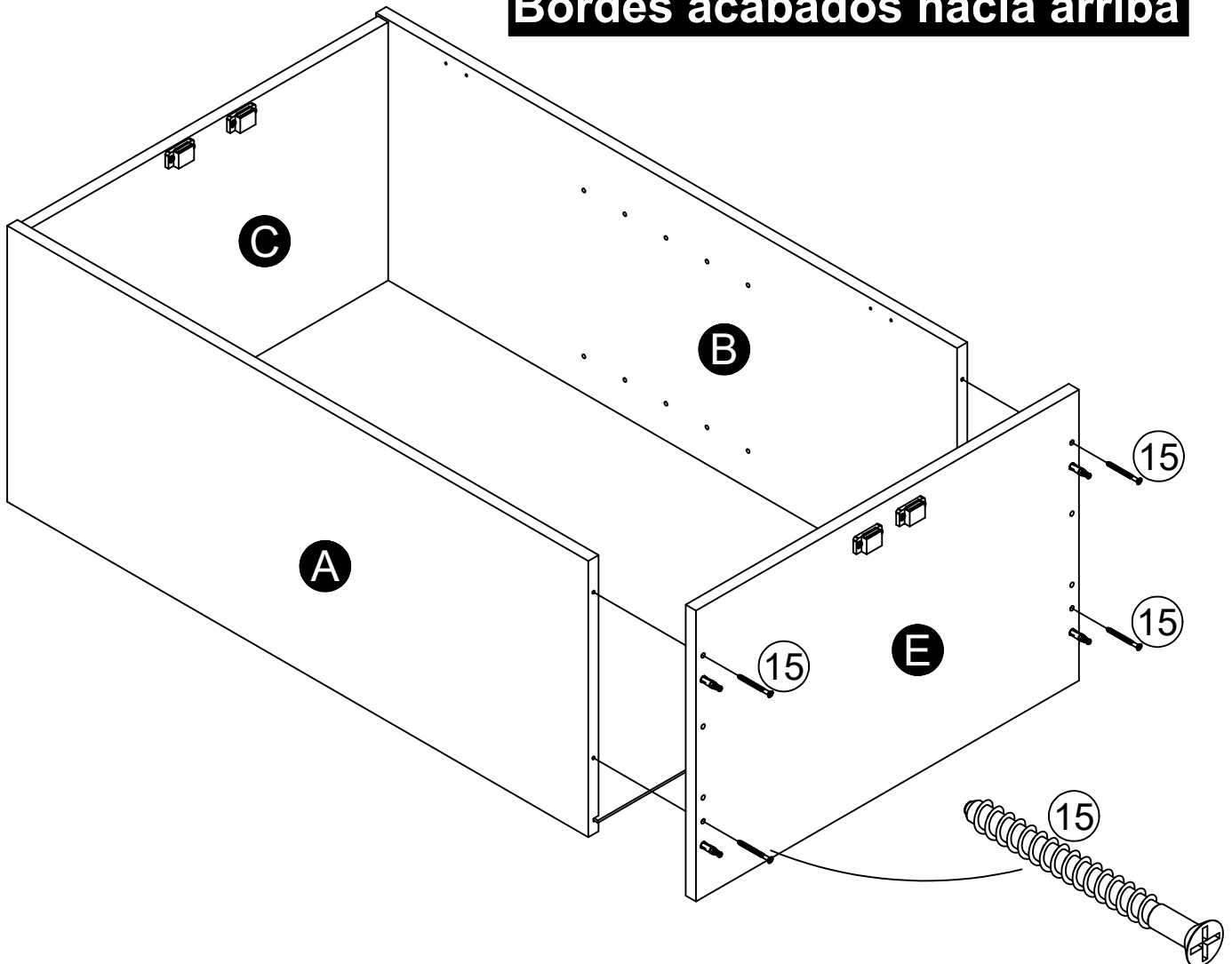

PASO 10

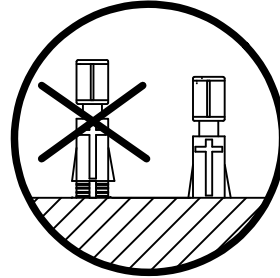
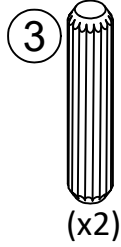
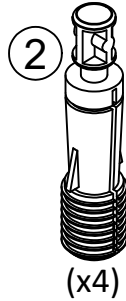
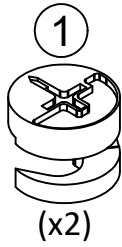
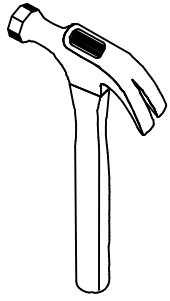

Las clavijas se extienden 3/8". Para obtener más detalles, consulte la página 4

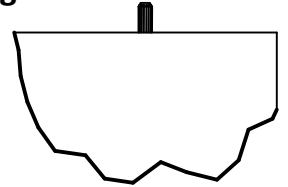

Introduzca dos cierres de leva (1), cuatro cierres de leva (2) y dos espigas de madera (3) en el panel inferior izquierdo (F).

Orientación correcta del cierre de leva

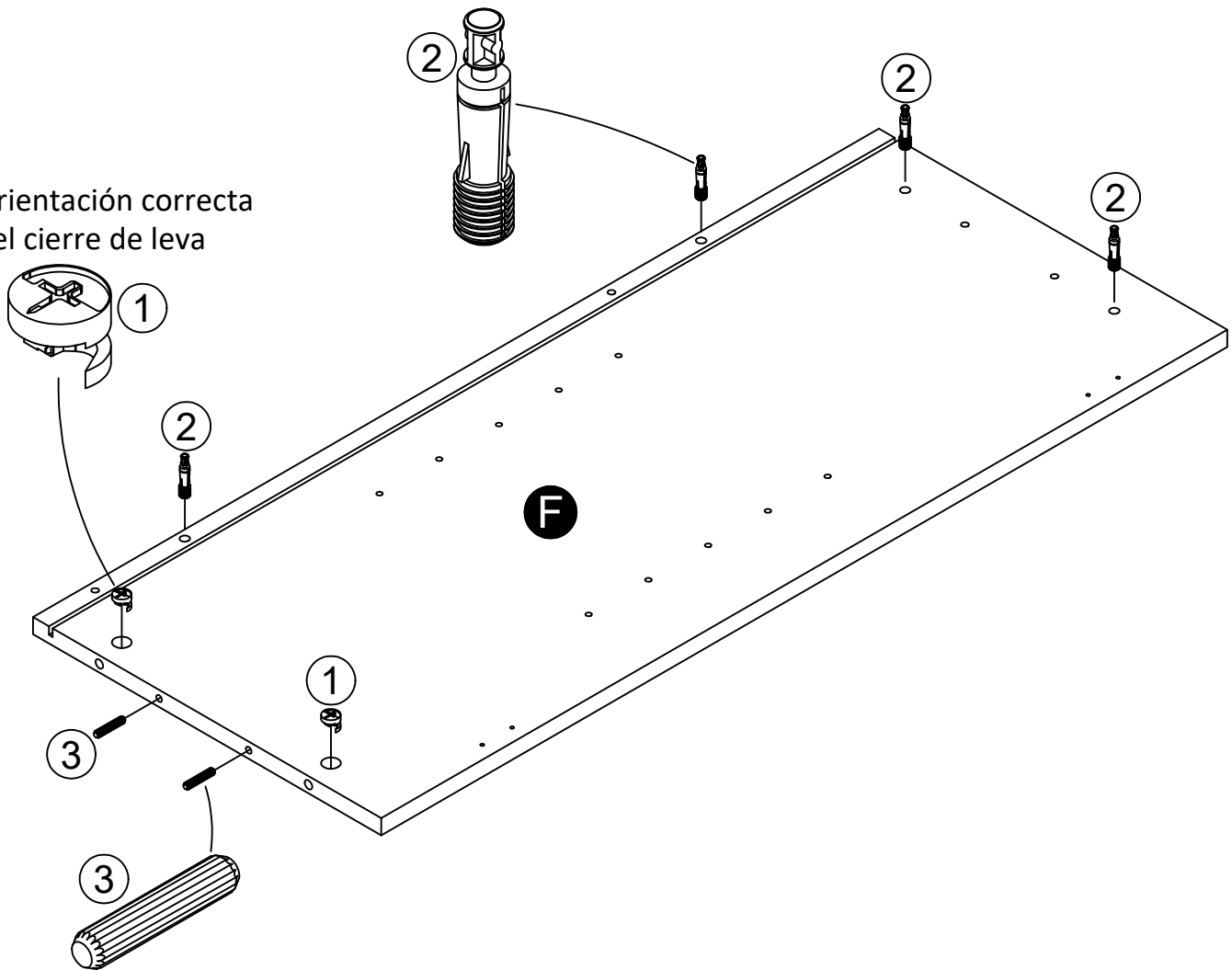

PASO 11

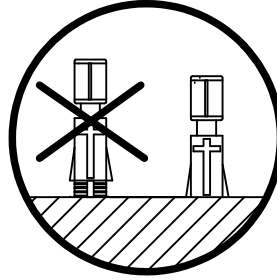
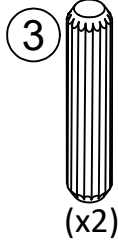
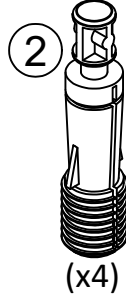
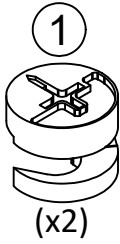
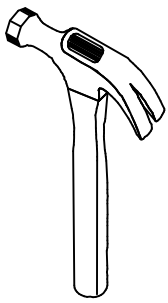

Las clavijas se extienden 3/8". Para obtener más detalles, consulte la página 4

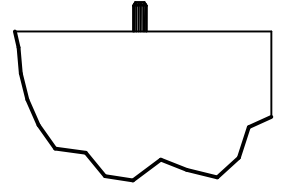

Inserte dos cierres de leva (1), cuatro cierres de leva (1) y dos espigas de madera (3) en el panel inferior derecho (G).

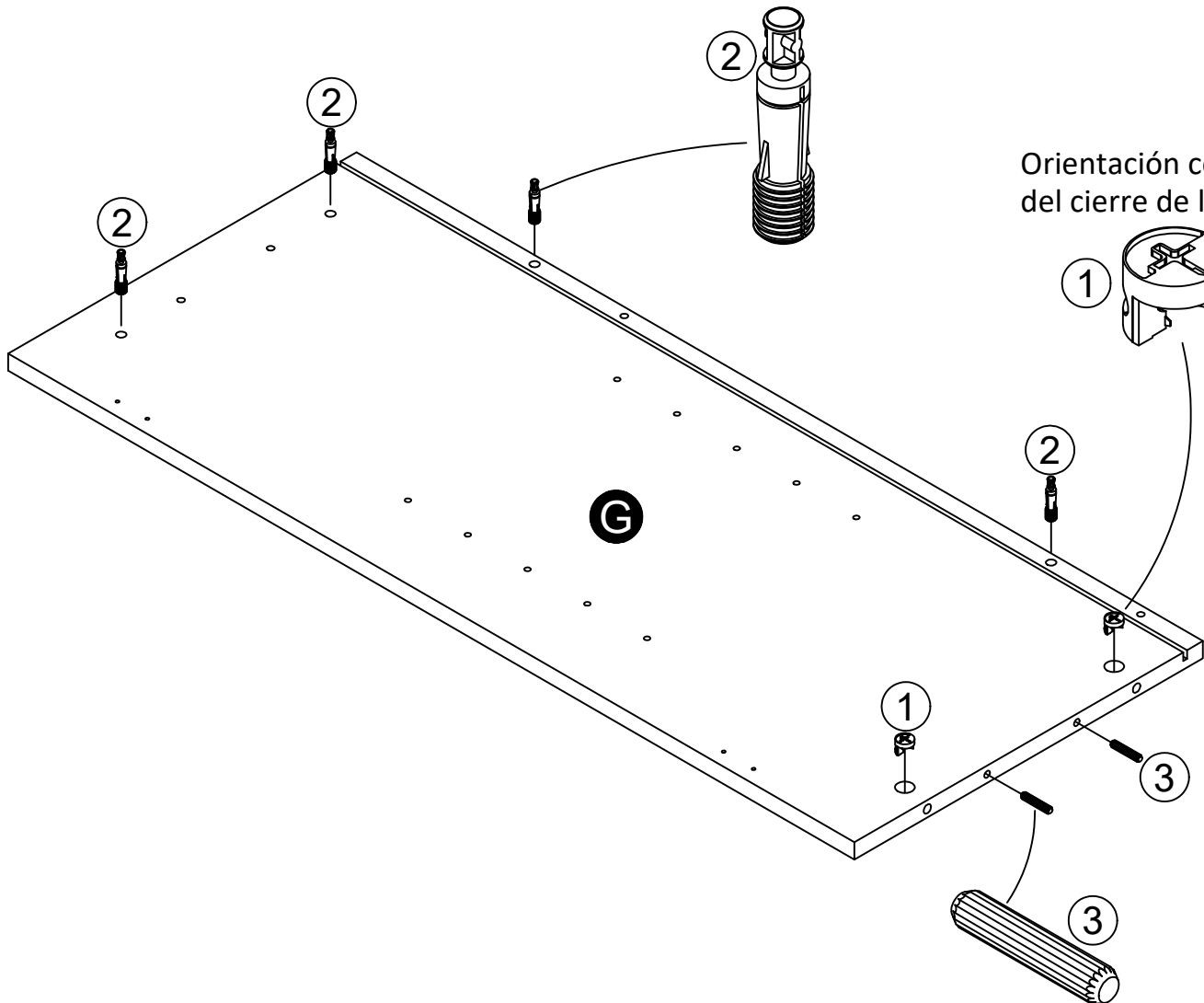

PASO 12

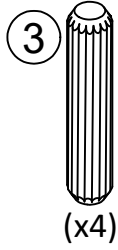
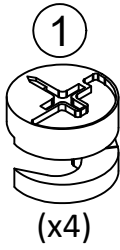
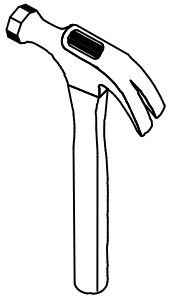

Las clavijas se extienden 3/8".
Para obtener más detalles,
consulte la página 4

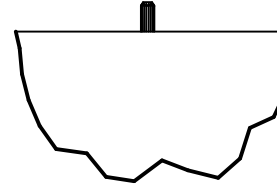

Inserte cuatro cierres de leva (1) y cuatro espigas de madera (3) en la parte inferior (D).

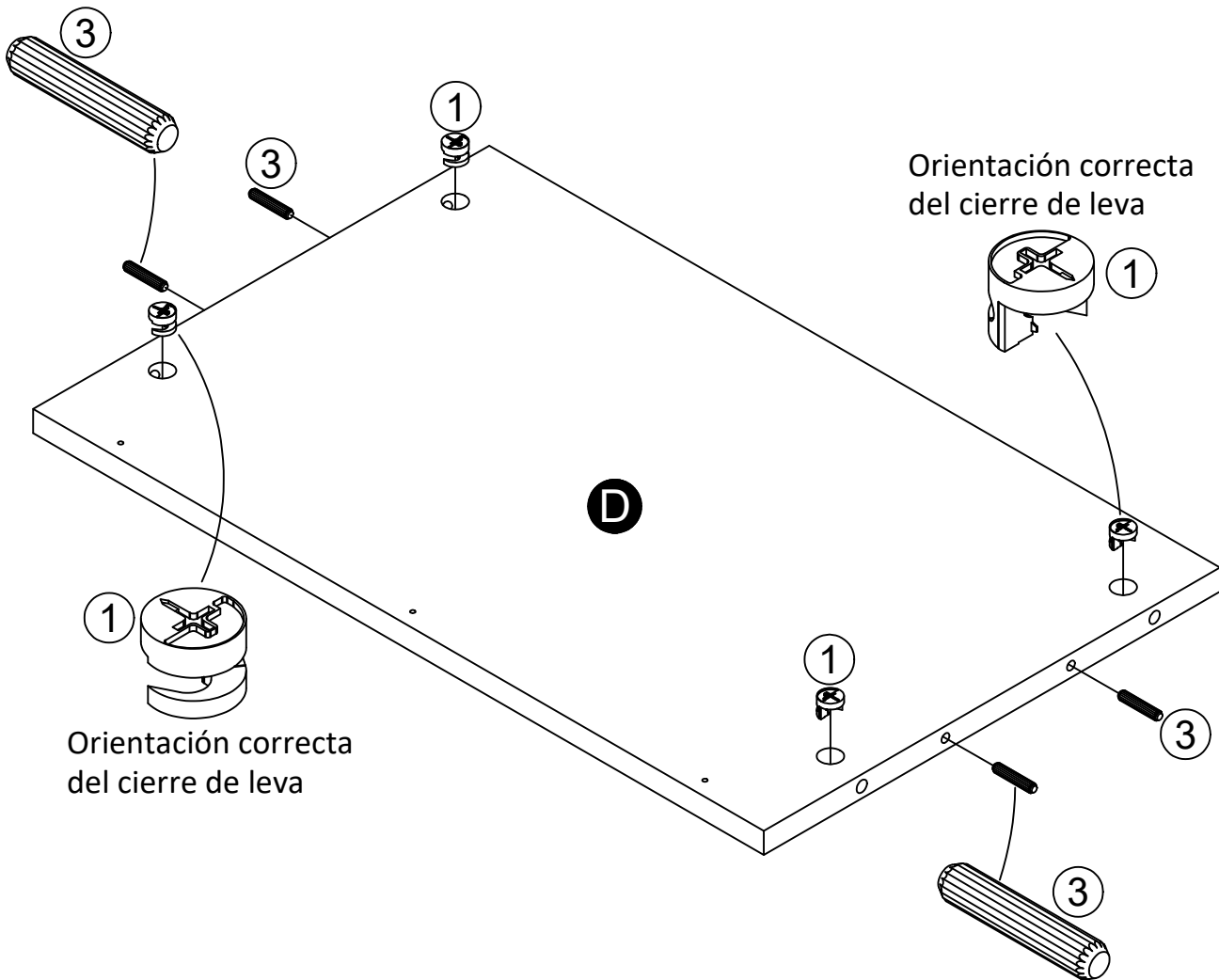

PASO 13

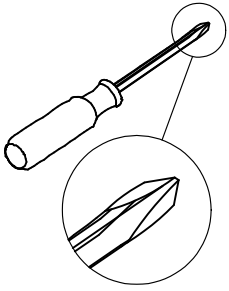

Enganche los pernos de leva (2) del panel inferior izquierdo (F) en los cierres de leva (1) de la parte inferior (D) y dos soportes (I). Gire en el sentido de las agujas del reloj para bloquearlos en su sitio.

Bordes acabados hacia arriba

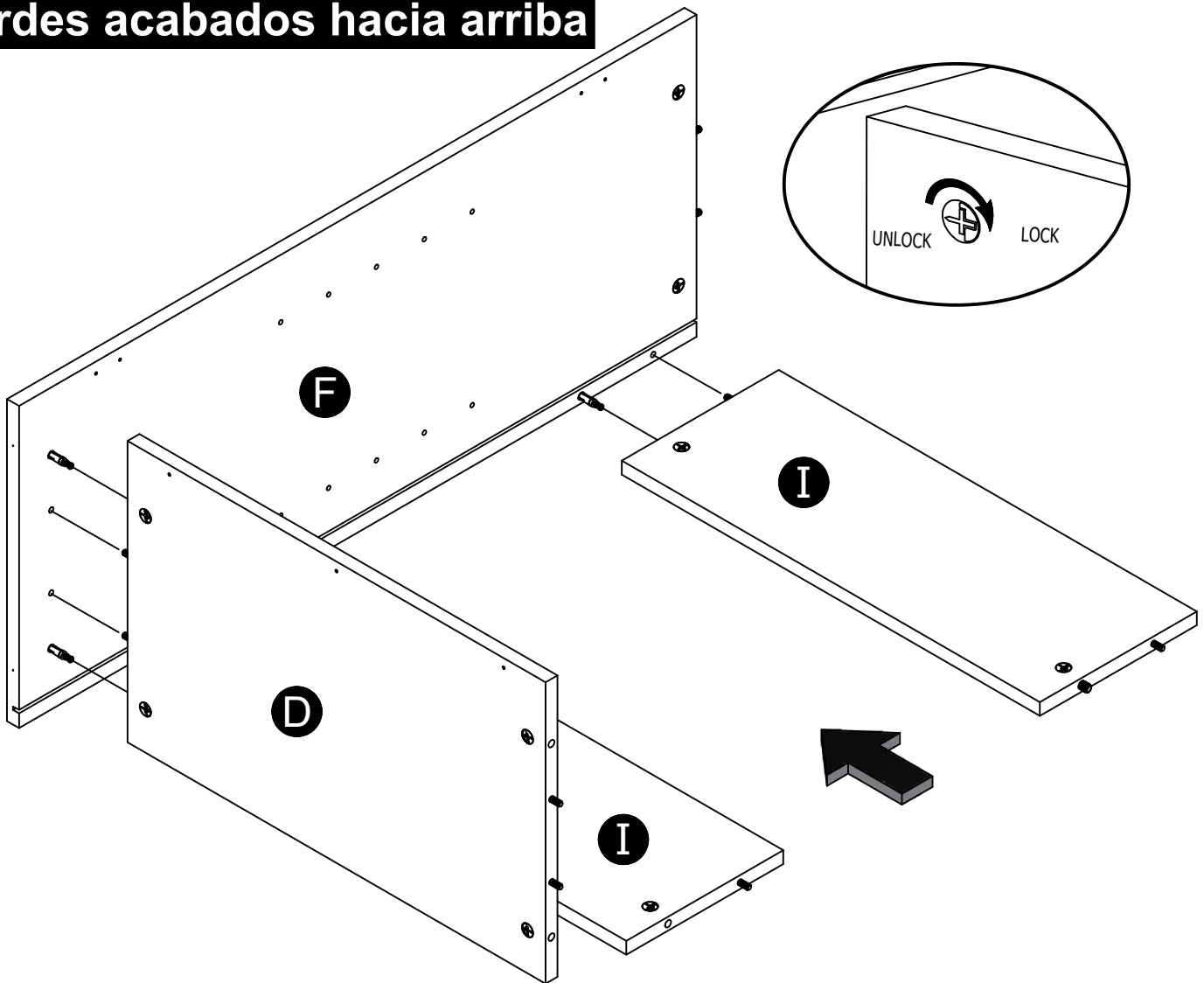

PASO 14

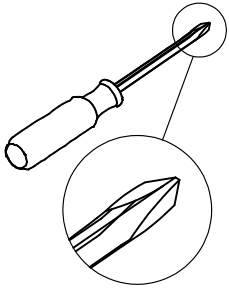

Página 21

Enganche los pernos de leva (2) en el panel inferior derecho (G) en los cierres de leva (1) en la parte inferior (D) y dos soportes (I). Gire en el sentido de las agujas del reloj para bloquear en su sitio.

Bordes acabados hacia arriba

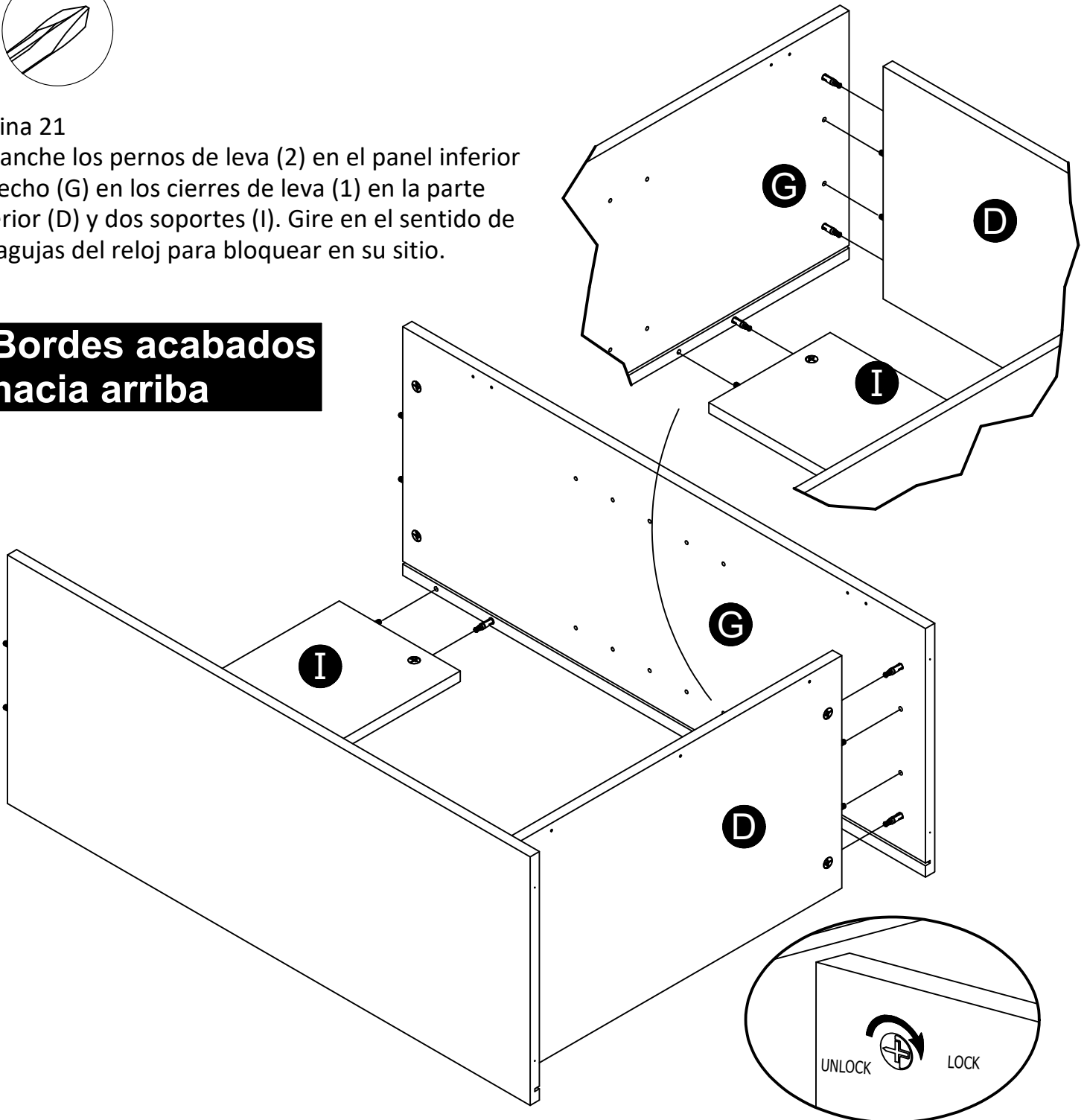

PASO 15

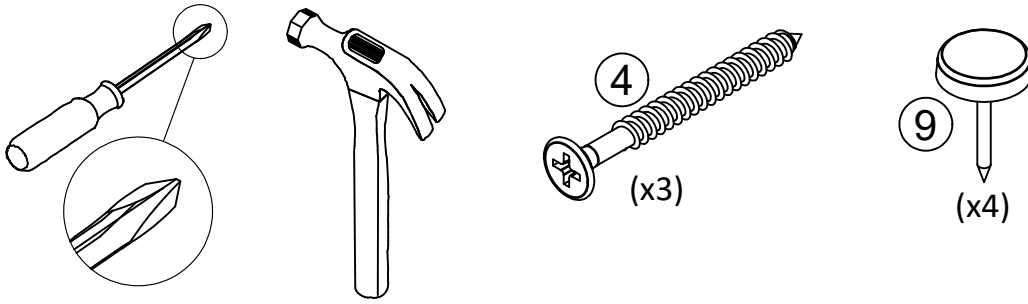

Introduzca tres tornillos (4) a través del Kick (J) y en los agujeros de la parte inferior (D). Con un martillo, fije dos tacos de sujeción (9) en el panel inferior izquierdo (F) y dos en el panel inferior derecho (G).

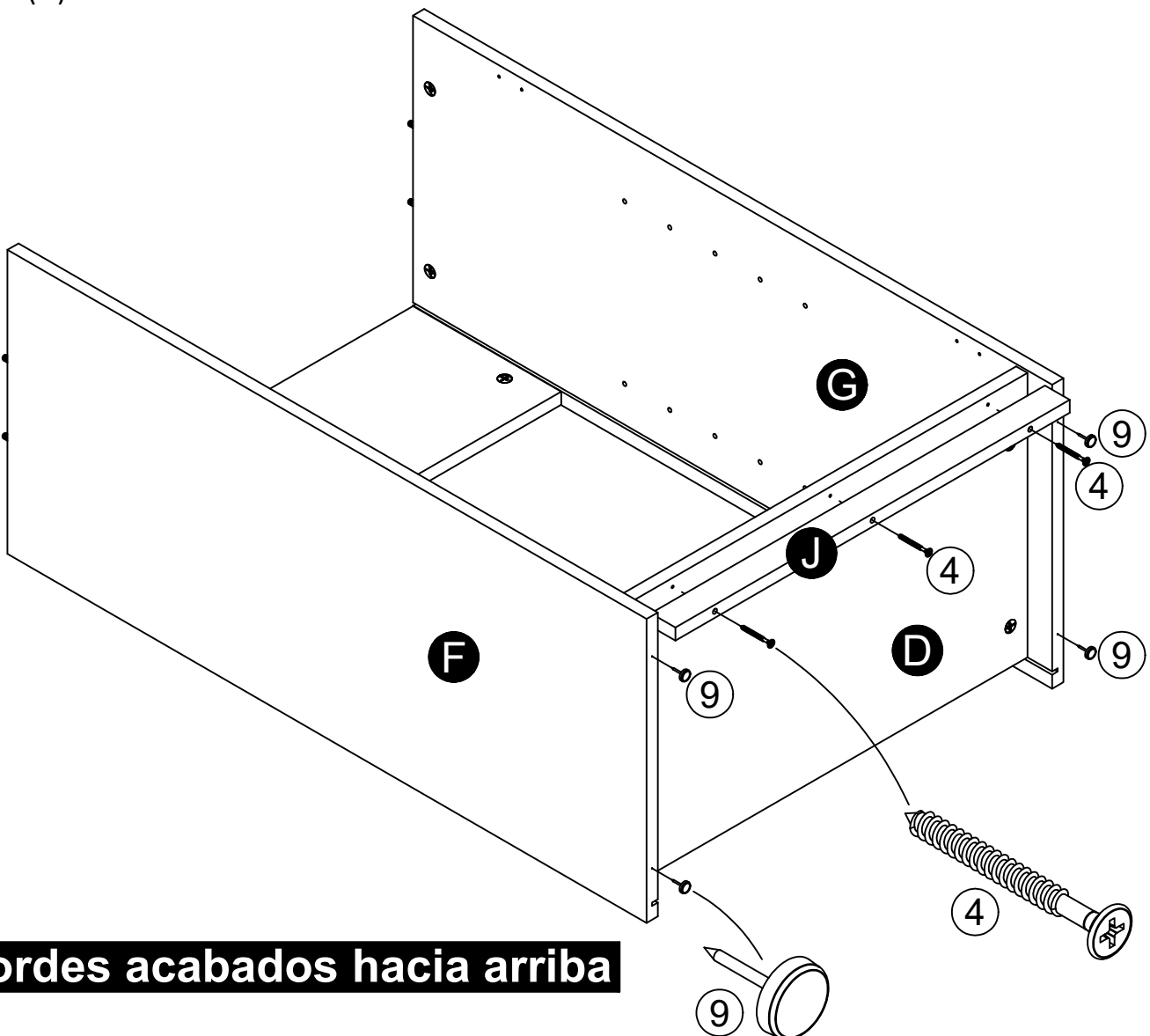

Bordes acabados hacia arriba

PASO 16

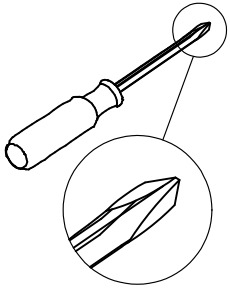

Enganche los pernos de leva (2) del estante central (E) en los cierres de leva (1) del panel inferior izquierdo (F) y del panel inferior derecho (G). Gire en el sentido de las agujas del reloj para bloquearlos en su sitio.

Bordes acabados hacia arriba

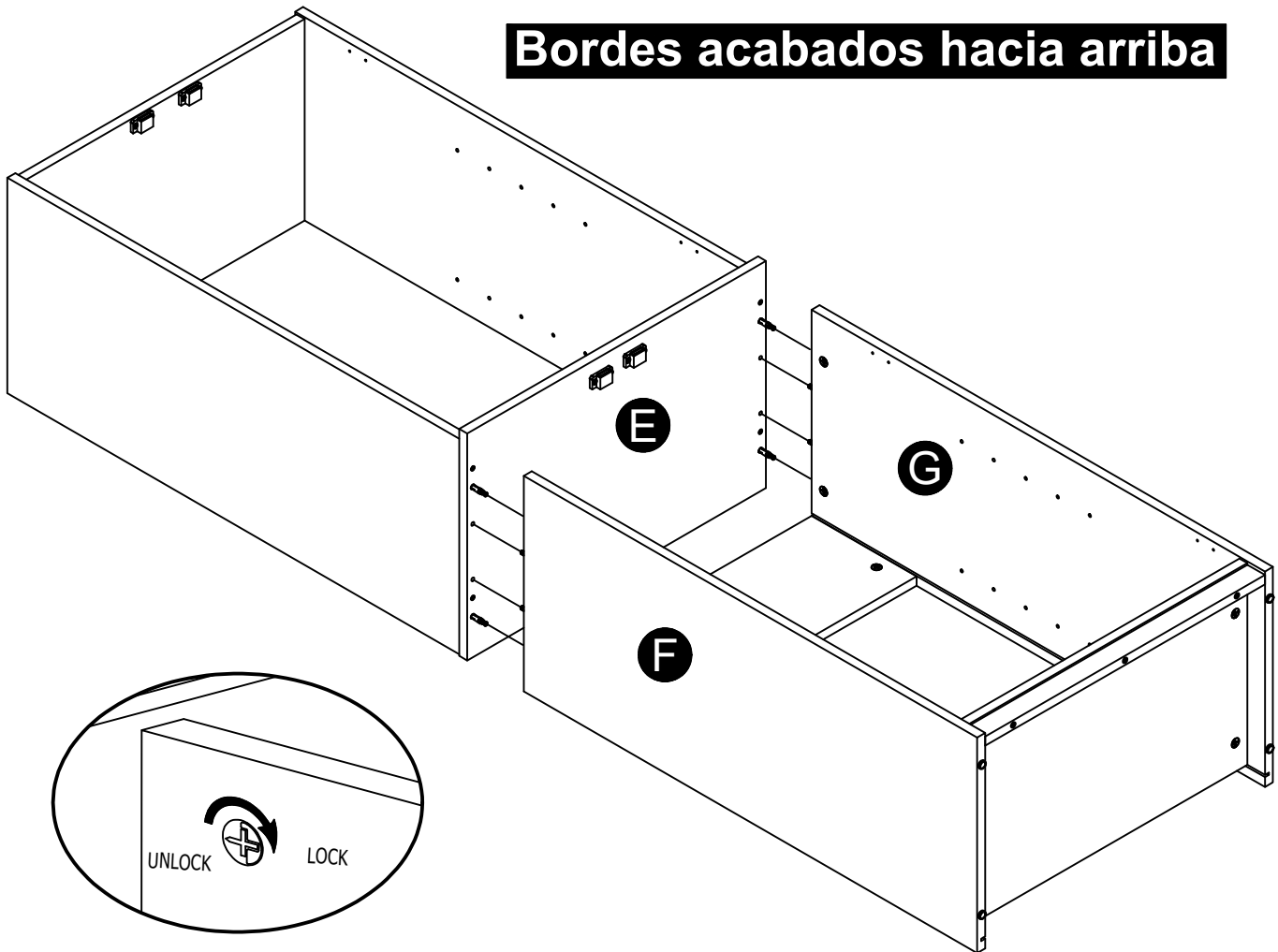

PASO 17

¡IMPORTANTE! EL PANEL TRASERO ES UNA PARTE ESTRUCTURAL DE ESTA UNIDAD Y DEBE INSTALARSE CORRECTAMENTE.

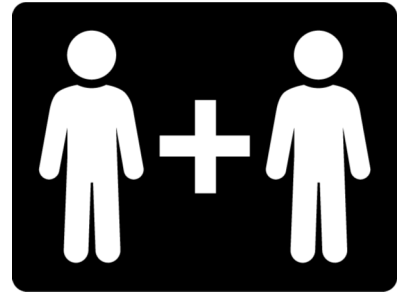

Gire con cuidado la unidad sobre su parte frontal.

Despliegue el panel trasero inferior. Con la superficie acabada hacia abajo, deslice el panel posterior en la ranura de los paneles inferiores izquierdo y derecho (F y G) haciendo tope con la parte inferior del estante central (E). Tenga en cuenta que el panel trasero quedará debajo de los soportes.

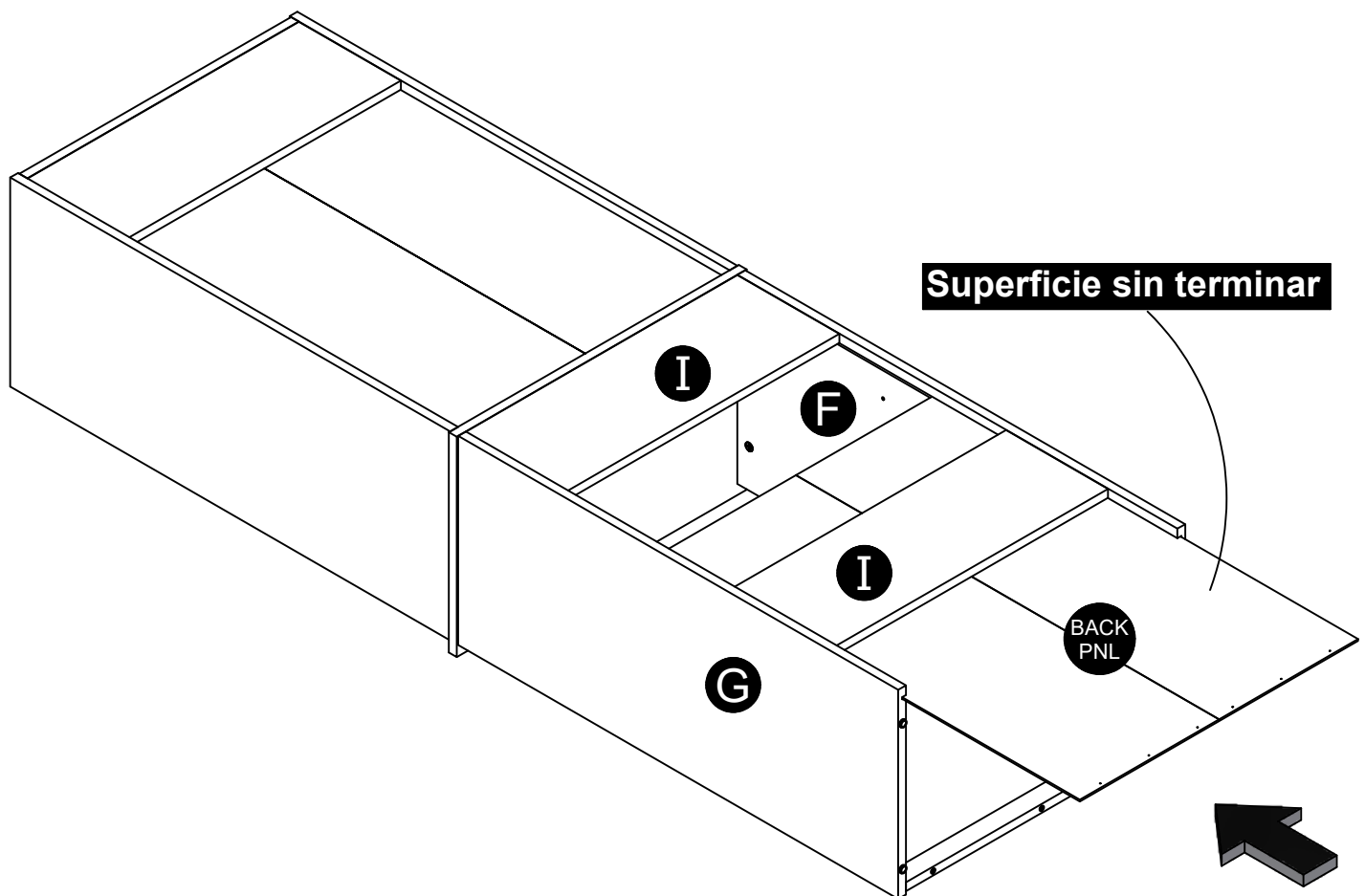

PASO 19

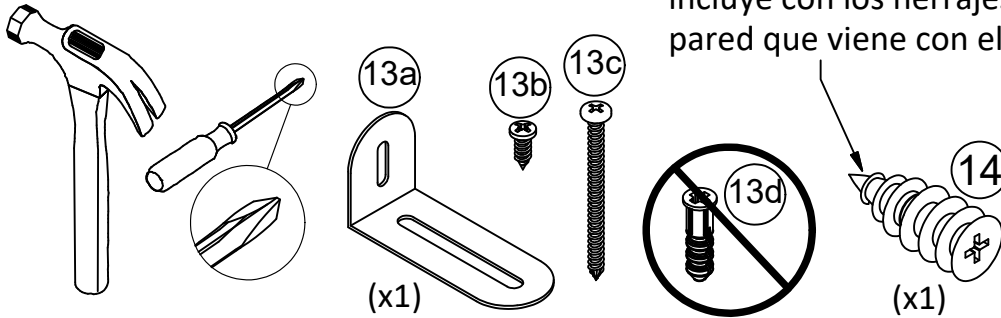

Si es necesario, utilice el anclaje de pared que se incluye con los herrajes de la unidad. No el anclaje de pared que viene con el kit de anclaje de pared.

Para mampostería, hormigón u otros materiales de pared: Consulte en su ferretería local los anclajes adecuados para fijar firmemente el soporte de seguridad.

IMPORTANTE: ESTA UNIDAD DEBE FIJARSE A LA PARED PARA EVITAR QUE VUELQUE. SIGA ESTAS INSTRUCCIONES PARA INSTALAR EL SOPORTE DE SEGURIDAD ANTIVUELCO SUMINISTRADO CON ESTE PRODUCTO.

ADVERTENCIA

El vuelco del mueble puede provocar lesiones graves o mortales por aplastamiento.

Para evitar el vuelco:

- * Instale la retención antivuelco suministrada
- * Coloque los objetos más pesados en los cajones más bajos
- * A menos que esté específicamente diseñado para ello, no coloque televisores u otros objetos pesados en la parte superior de este producto
- * Nunca permita que los niños trepen o se cuelguen de los cajones, la puerta o los estantes
- * Nunca abra más de un cajón a la vez.

El uso de sistemas de retención antivuelco solo puede reducir, pero no eliminar, el riesgo de vuelco.

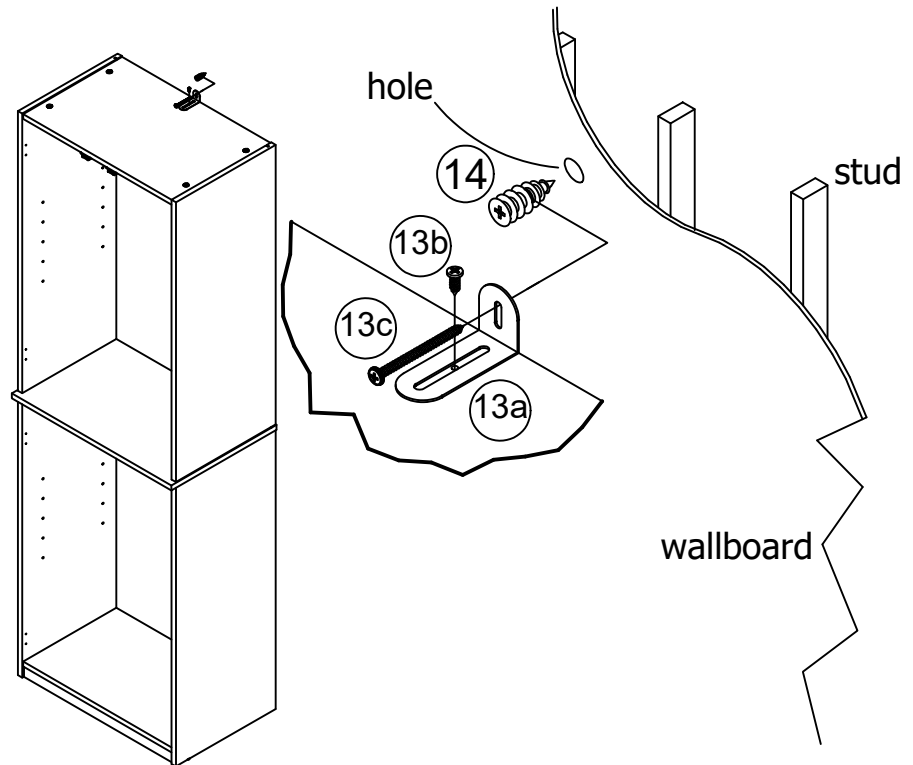

OPCIÓN 1: Fijación en un montante de la pared (método preferido)

Utilizando un localizador de montantes, localice un montante en la pared. Coloque su unidad contra la pared, con el soporte de seguridad alineado en esta ubicación. Para facilitar la introducción del tornillo, puede taladrar un orificio piloto de 1/8 de pulgada de diámetro (3 mm) a través del soporte de seguridad en el montante. Introduzca el tornillo a través del soporte de seguridad en el montante de la pared.

OPCIÓN 2: Fijación en panel de yeso

Ubique su unidad donde desee contra una pared y marque la pared a través del soporte de seguridad, luego mueva su unidad a un lado. Taladre un agujero de 3/16 de pulgada de diámetro (5 mm) en el tablero de la pared. Golpee el anclaje de pared en el agujero hasta que quede enrasado. Mueva su unidad a su ubicación y fije el soporte de pared al anclaje de pared con el tornillo.

PASO 20

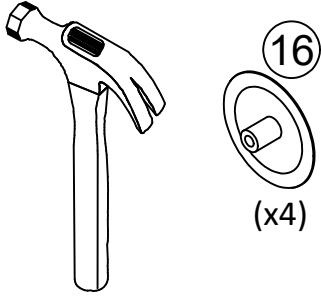

Introduzca las cubiertas de leva (16) en los cierres de leva (1) de la bandeja fija (E). Tendrá que golpear ligeramente las tapas de leva (15) para que queden bien sujetas a los cierres de leva.

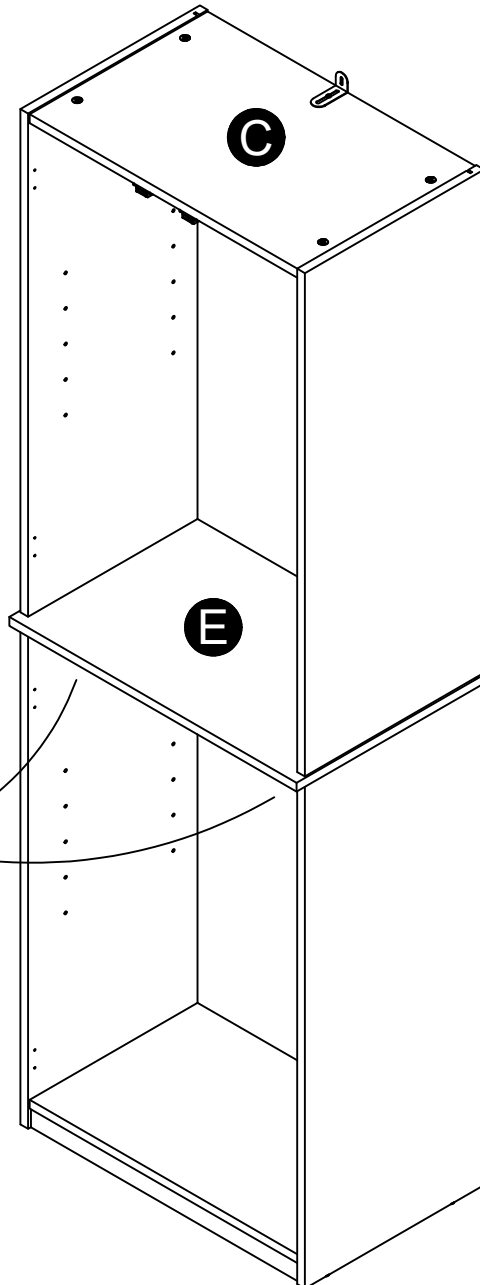
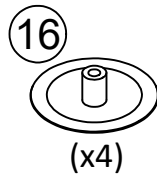
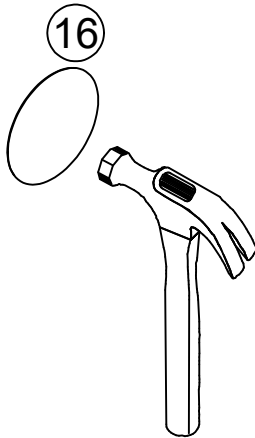

PASO 21

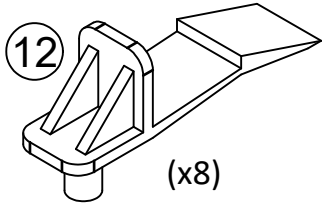

Introduzca dos pinzas de estantería (12) en el panel superior izquierdo (A) al nivel deseado. Repita para el panel superior derecho (B) al mismo nivel deseado. A continuación, repita para el panel inferior izquierdo (F) y el panel inferior derecho (G).

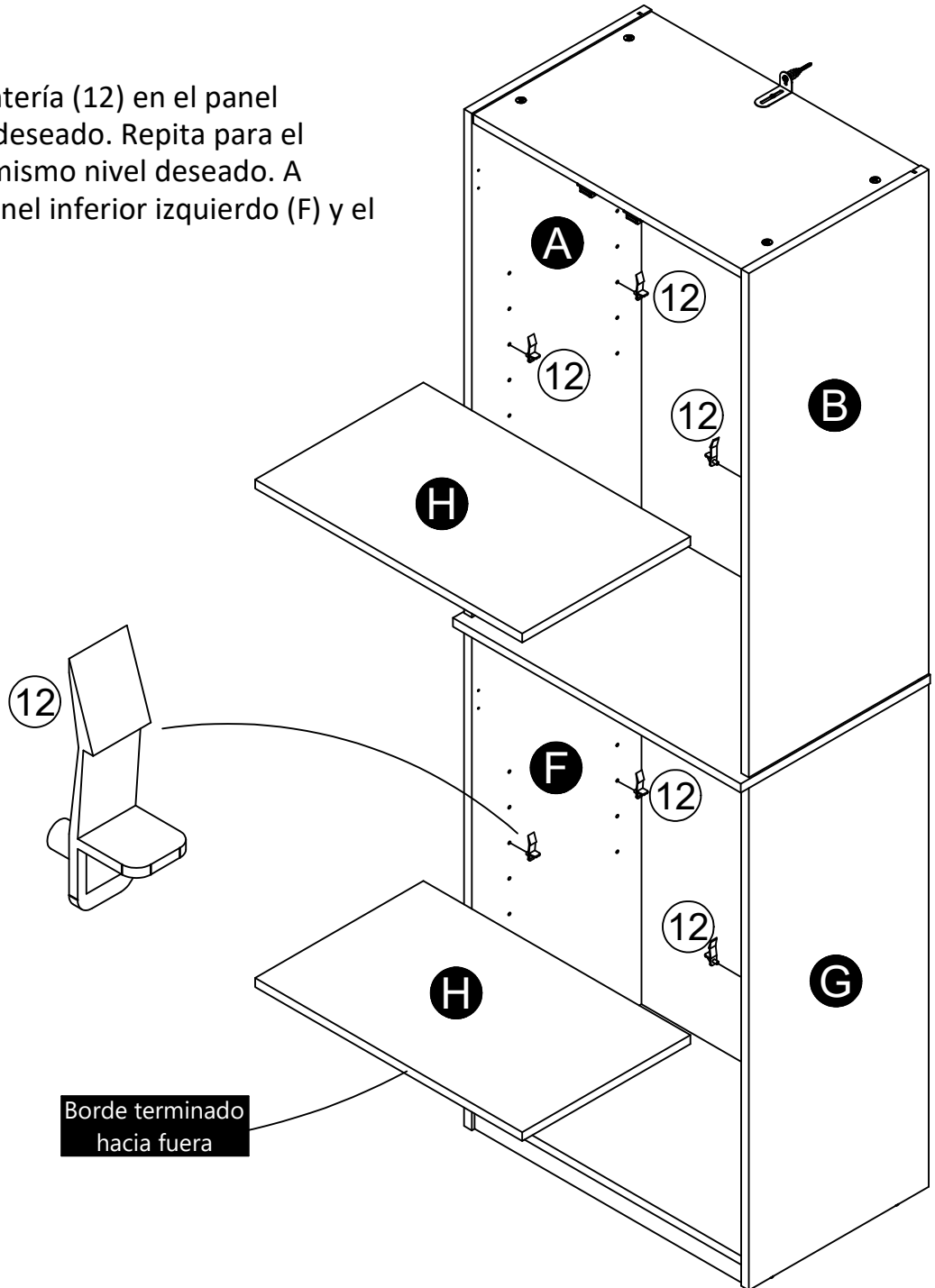

PASO 22

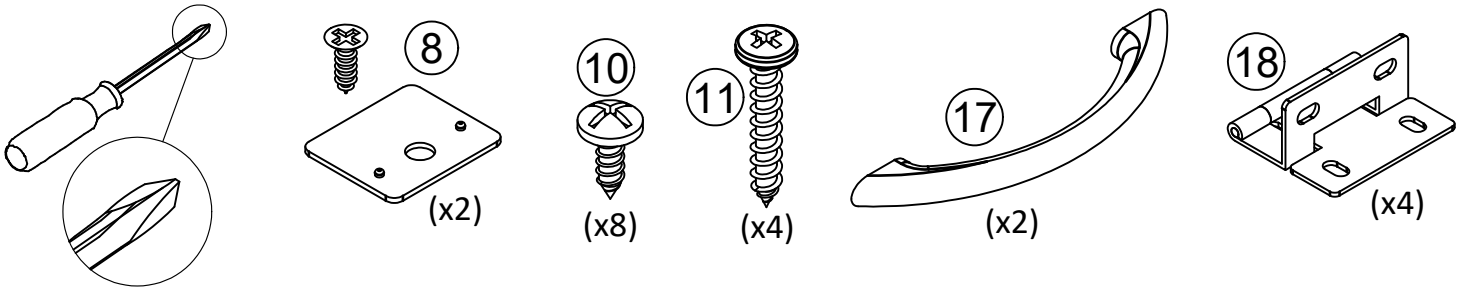

Para ambas puertas superiores, fije la manija con dos tornillos (11), dos bisagras con cuatro tornillos (10) y una placa de cierre (8).

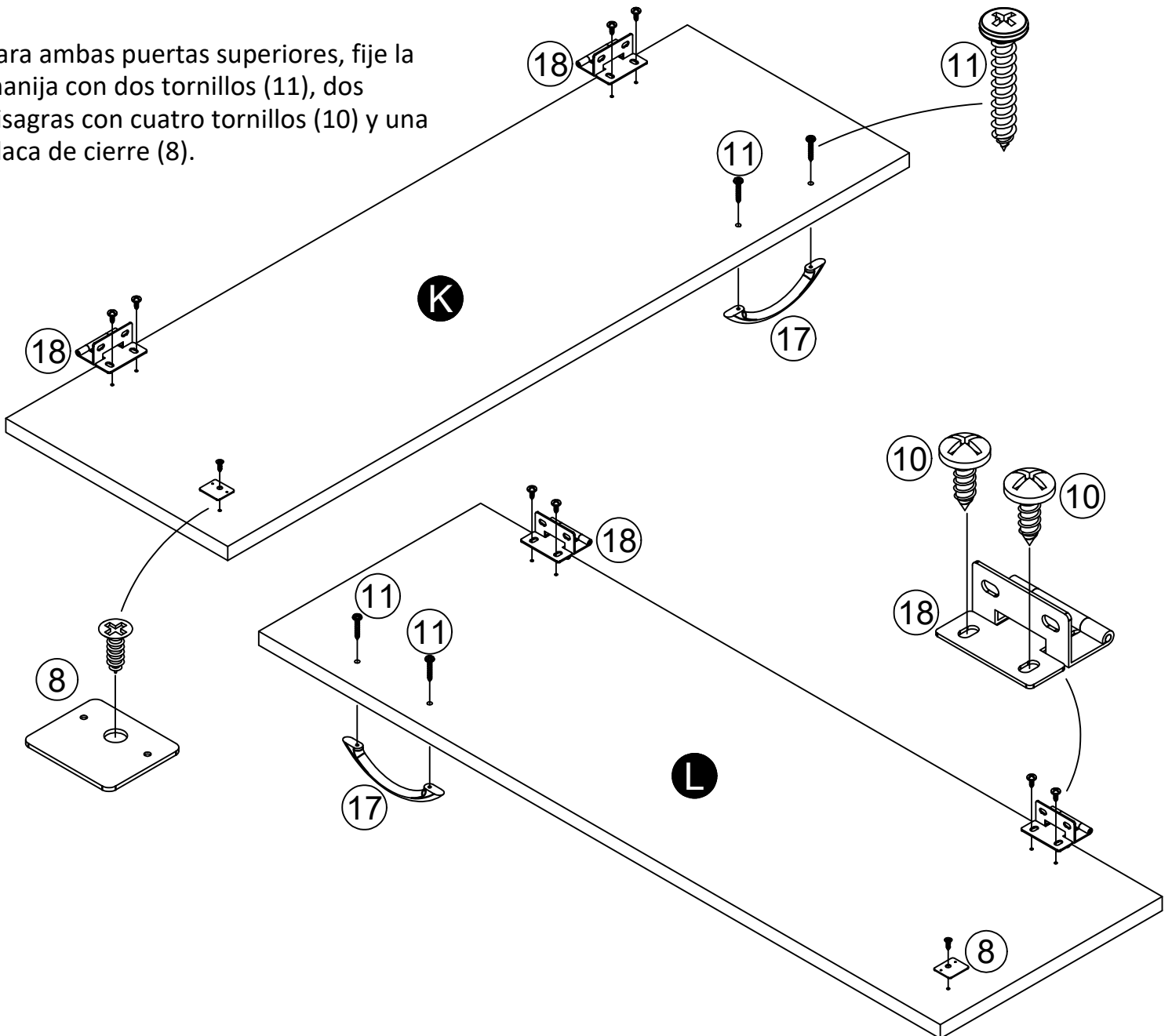

PASO 23

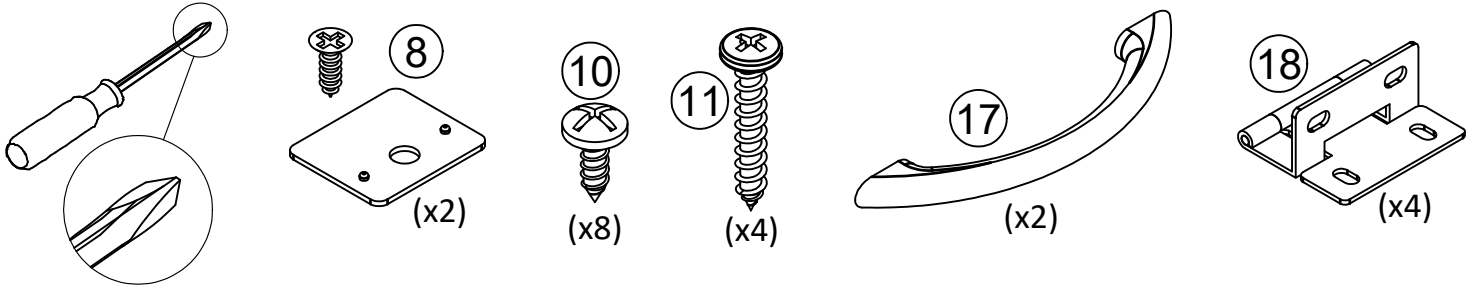

Para ambas puertas inferiores, fije la manija con dos tornillos (11), dos bisagras con cuatro tornillos (10) y un cerradero (8).

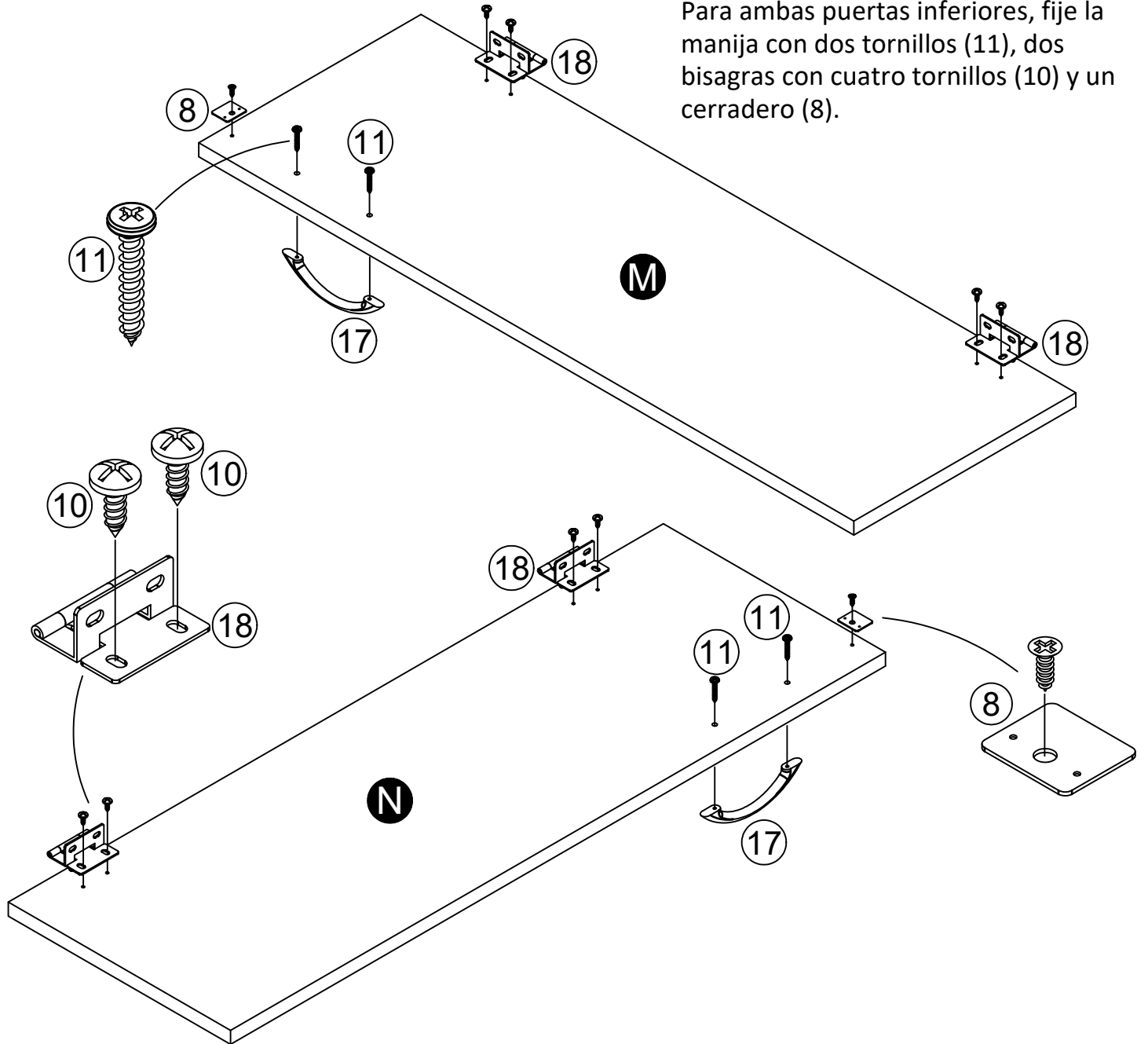

PASO 24

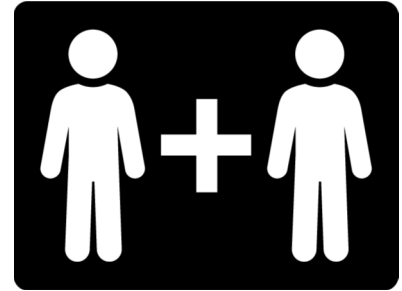
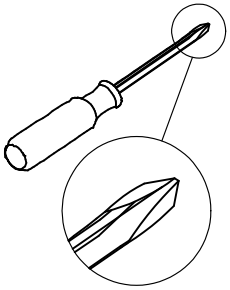

Con una persona sujetando la puerta, fije la puerta al panel lateral utilizando cuatro tornillos (10). Repita el proceso para las otras tres puertas.

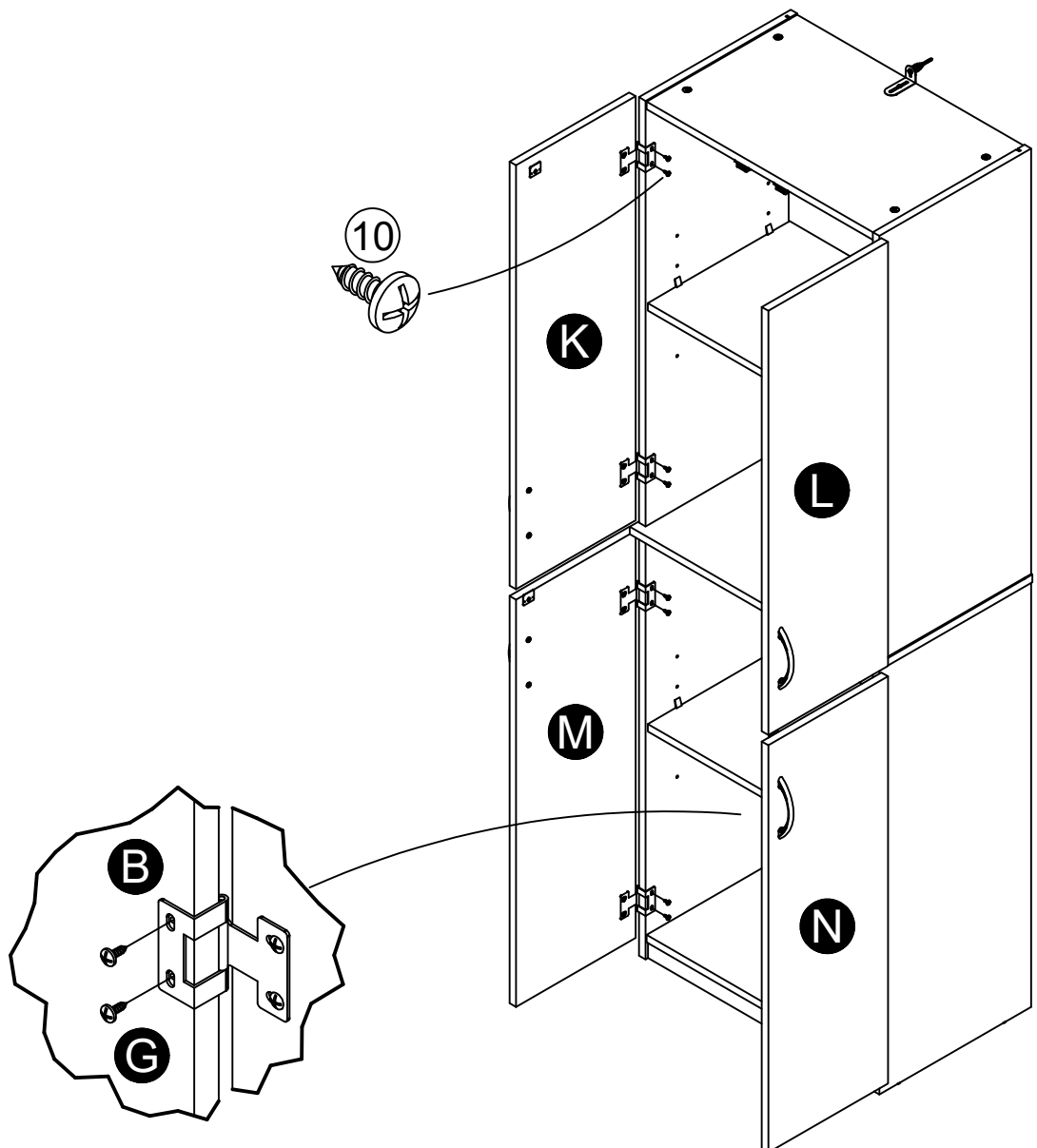

AJUSTE DE LA PUERTA

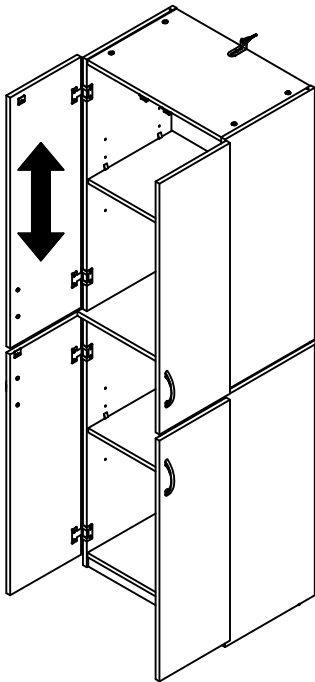

Para ajustar la altura vertical:
Afloje los tornillos "A" de ambas bisagras. Están en agujeros ranurados que le permiten ajustar unos mm hacia arriba o hacia abajo. A continuación, vuelva a apretarlos.

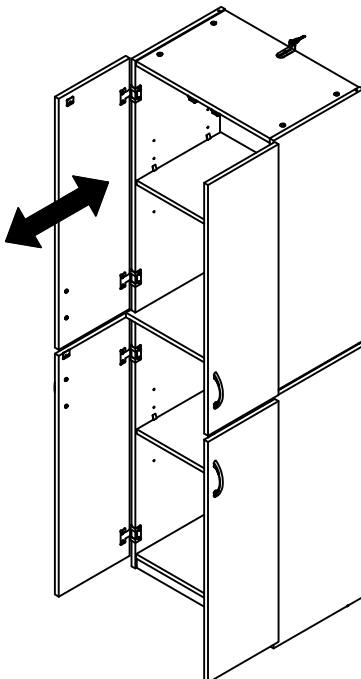
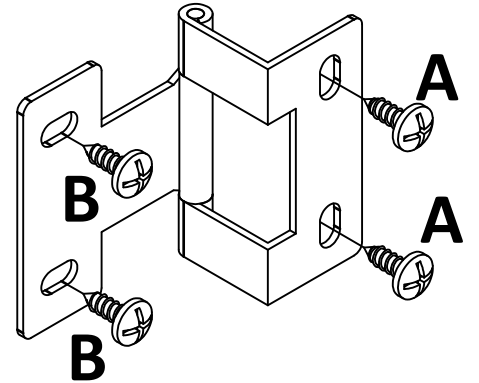

Para ajustar la profundidad:
Afloje el tornillo "B" y ajuste la puerta.

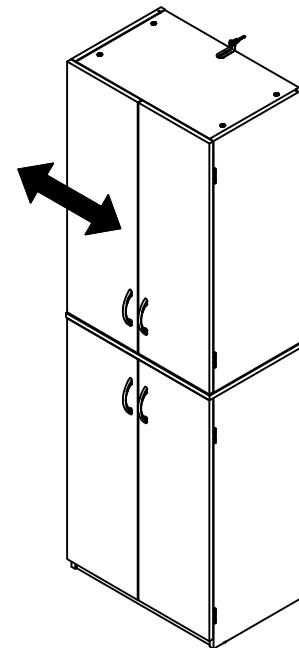

Para ajustar de lado a lado:
Afloje el tornillo "B" de ambas bisagras. Están en agujeros ranurados que le permiten ajustar lateralmente unos mm. A continuación, vuelva a apretarlos.

Cargas máximas

Esta unidad se ha diseñado para soportar las cargas máximas indicadas. Sobrepasar estos límites de carga podría causar hundimiento, inestabilidad, colapso del producto o lesiones graves.

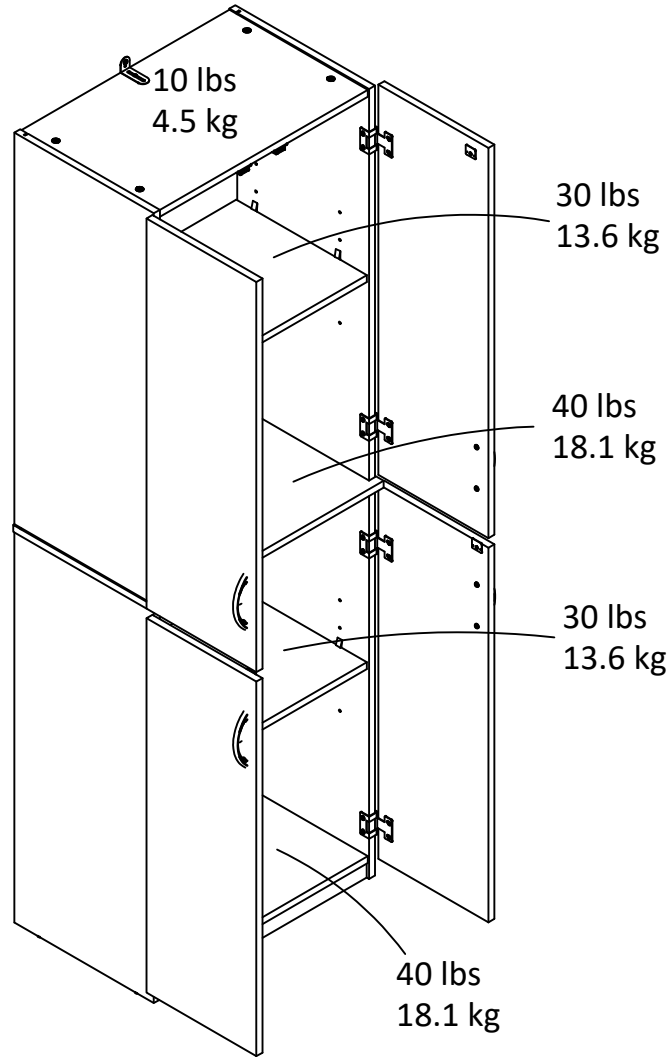

Advertencia: Riesgo de lesiones personales: no coloque un televisor sobre este mueble. Este mueble no está aprobado para su uso con un televisor.

Certificado de conformidad

1. Este certificado se aplica al producto Dorel Home Furnishings, Inc. identificado por este manual de instrucciones.
2. Este certificado se aplica a la conformidad de este producto con la Prohibición de la CPSC sobre pinturas que contengan plomo (16 CFR 1303).

3. Este producto es distribuido por: Dorel Home Furnishings, Inc.

410 East First Street South
Wright City, MO 63390
636-745-3351

4. Lugar de fabricación: Cornwall, ON

5. Consulte la fecha de fabricación en la portada del manual de instrucciones.

Registre su producto para recibir lo siguiente



Registre su producto para recibir lo siguiente

- * Detalles de las nuevas tendencias: eche un vistazo a las novedades
- * Encuestas: tenga voz dentro de nuestra comunidad
- * Ofertas exclusivas y códigos de descuento
- * Servicio rápido y sencillo de piezas de recambio

Para registrar su producto, visite ameriwoodhome.com



Calificación de 5 estrellas

Visite el sitio web de su distribuidor local,
valore el producto adquirido y déjenos su opinión.

Nos gustaría extender un gran "gracias" a todos
nuestros clientes por tomarse el tiempo de
ensamblar este producto de Ameriwood Home, y
por darnos sus valiosos comentarios.

¡Muchas gracias!